

CROMO 35 AR

Technisches Datenblatt

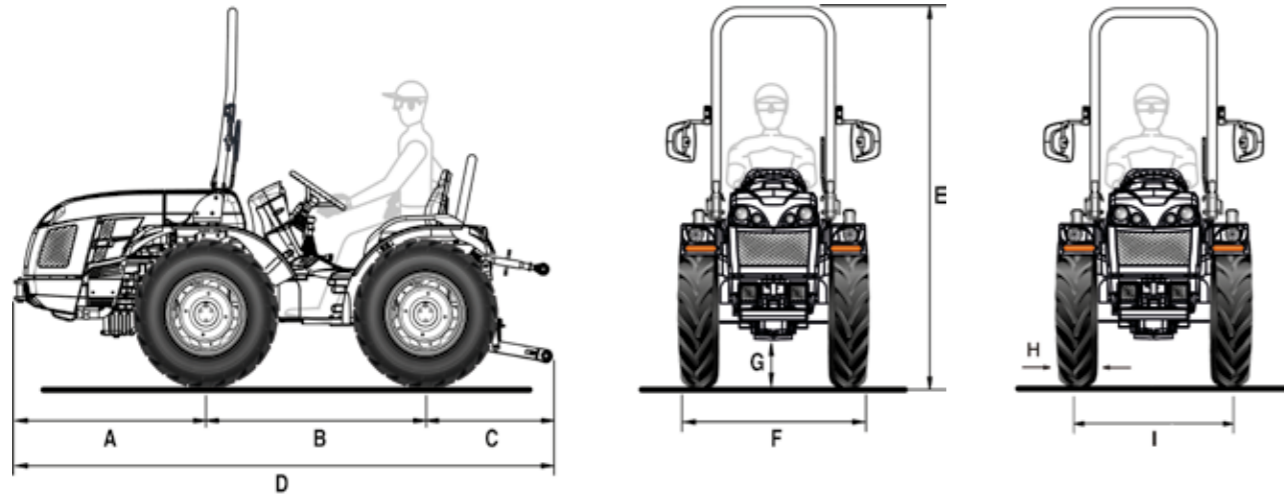

A	B	C	D	E min/max	F min/max	G min/max
968	1200	775	2943	1970 / 1990	989 / 1391	170 / 335

* Abmessungen in mm

	6.50-16	210/95 R16 (7.50-16)	260/70 R16	240/70-15 Garden
	mit verstellbarer felge	mit verstellbarer felge	mit verstellbarer felge	mit fester felge
H	183	209	258	253
I	806 / 1182	806 / 1182	882 / 1040	906 / 1082
F	989 / 1365	1015 / 1391	1140 / 1298	1159 / 1335

* Abmessungen in mm - min / max

H = Reifenbreite - I = Spurweite - F = Aussenbreite des Traktors

TECHNISCHE EIGENSCHAFTEN	CROMO 35 AR
MOTOR	Kubota D1105 Diesel indirekter Einspritzung atmosphärischer Ansaugung 3 Zylinder 1123 cc Flüssigkeitskühlung Stage V
Leistung	18,5 kW / 25 PS @3000 U/min Antriebsdrehmoment 71,5 Nm @2200 U/min
Tankkapazität (Liter)	43
RAHMEN	Schwingender Integralrahmen (±15°) OS-FRAME mit Zentralgelenk
ANTRIEB	Permanenter Allradantrieb
GETRIEBE	Getriebe mit 12 Gängen: 8 VW + 4 RW
Min/Max Fahrgeschwindigkeit (km/h)	1,5 / 30
Getriebekupplung	Einscheiben-Trockenkupplung
DIFFERENTIAL	Front und Heck mit gleichzeitiger Verriegelung durch mechanische Betätigung
HECKZAPFWELLE	Bei 540 U/min und synchronisiert
Betätigung der Zapfwelle	Mechanisch
HYDRAULISCHE ANLAGE	Einzel-schaltung
Durchflussmenge der Hydraulikpumpe (l/min)	19
Maximaler Hydraulikdruck (bar)	125
HINTERE HEBEVORRICHTUNG	Heben und Senken, mit zwei externen Hubzylinder
3-Punkt	Normale Anschlüssen Kat. 1
Oberlenker	Mit manueller Einstellung
Hubkraft an den Anbaupunkten (kg)	950
HECKSTEUERVENTILE	Mechanisch gesteuert
Standard	1 Doppelwirkung (insgesamt 2 Hydraulikanschlüsse)
Als Option	Bis zu 6 Hydraulikanschlüsse insgesamt
FAHRERPOSITION	Monodirektional
Lenkrad	Standard: fest - Als Option: höhenverstellbar
Sitz	Komfortsitz mit Längs-, Höhen- und Federeinstellung entsprechend dem Gewicht des Bedieners, Sicherheitsgurt und Mann-an-Bord-Sensor
BETRIEBSBREMSEN	Trommelbremsen, die auf die Hinterräder wirken
Feststellbremse	Wirkung auf die Betriebsbremsen
LENKUNG	Knicklenkung mit Lenkservostat
SICHERHEIT	Typengenehmigter Überrollbügel vorne mit Gasfeder zum einfachen Absenken und Anheben
ARMATURENBRETT	Mit analoger Instrumentierung komplett mit Betriebsstundenanzeige, Motordrehzahl und Warnleuchten
ELEKTRISCHE ANLAGE	Batterie 60 Ah / 12 V - Lichtmaschine 40 A
Serienmäßige Ausstattung	Straßenbeleuchtung und Blinkersystem, Arbeitsscheinwerfer vorne, Hilfssteckdose am Armaturenbrett (12 V), 7-polige Steckdose hinten
REIFEN	Tractor: 6.50-16 * 210/95R16 (7.50-16) * 260/70R16 Garden: 240/70-15
SCHLEPPHÄNGE	Standard: Vordere und Hintere CUNA Kat. B in der Höhe verstellbar - Als Option: CEE-Heckkupplung
GEWICHT BETRIEBSBEREIT	Mit Schutzrahmen: 1040 kg
ZUSÄTZLICHE OPTIONEN	Verstellbarer Arbeitsscheinwerfer hinten, Drehleuchten-Satz, Radballast je 40 kg