

The Ferrari logo, consisting of the word "FERRARI" in a bold, sans-serif font, enclosed within a rectangular border with rounded corners. The logo is white and is positioned in the upper right corner of the image, which features a background of a bright green, reflective surface, likely a car's bodywork.

FERRARI

Langue



e-COBRAM



Nouveau **e-COBRAM**

LE PREMIER TRACTEUR 100 % ÉLECTRIQUE DE FERRARI.

Les municipalités et les exploitations agricoles modernes aspirent de plus en plus à opérer de façon plus écologique en réduisant les émissions de gaz d'échappement et la pollution acoustique.

Pour faciliter leur mission, FERRARI présente un tracteur isodiamétrique, compact et multifonctionnel avec une alimentation alternative :

e-Cobram est en effet le premier tracteur 100% électrique.

Le tracteur spécialisé e-Cobram, léger et muni d'un siège conducteur réversible en option, est équipé d'un groupe motopropulseur électrique de 40 kW et conserve l'ADN typique des tracteurs isodiamétriques, en ayant les mêmes dimensions et poids que la version traditionnelle.

DOMAINES D'APPLICATION.

Les principaux domaines d'application d'e-Cobram sont les suivants :

- Les municipalités pour les travaux d'entretien des espaces verts et le déneigement des centres-villes,
- L'horticulture et de l'élevage pour une utilisation dans des espaces fermés tels que les serres et les étables,
- L'agriculture spécialisée pour toutes les applications dans des espaces restreints dans les vignobles et les vergers.



BE NEXT BE GREEN BE ELECTRIC



CARACTÉRISTIQUES TECHNIQUES.

- ✎ Tracteur isodiamétrique à propulsion électrique.
- ✎ Batteries au lithium de 48 V d'une capacité de 36 kWh.
- ✎ Puissance électrique totale installée : 40 kW.
- ✎ Autonomie : 3 à 6 heures selon l'application et les conditions de travail.
- ✎ Temps de charge de la batterie avec 6 kWh en entrée : environ 3 heures (de 20 à 80 %) - environ 5 heures (de 0 à 100 %).
- ✎ Poids e-Cobram : 1700 kg.

Sous le capot de l'e-Cobram se trouvent **deux moteurs électriques** : le premier de 16 kW sert le système hydraulique, la direction assistée et les services tandis que le deuxième de 25 kW est dédié à la traction.

La transmission mécanique à **embrayage multidisque en bain d'huile** est équipée d'une boîte de vitesses à 12 rapports en marche avant et 12 rapports en marche arrière avec inverseur de marche synchronisé.

Le système hydraulique se compose d'une pompe bridée au moteur électrique dédié et il permet d'installer **jusqu'à sept prises hydrauliques arrières** pour l'utilisation de tous les équipements modernes.

La prise de force est indépendante de la boîte de vitesses et synchronisée avec la marche avant.

Grâce au **poste de conduite réversible**, on peut utiliser l'outil monté sur l'élévateur arrière mais avec un attelage monté à l'avant, au bénéfice de la précision de travail, du confort d'utilisation et de la sécurité.

La répartition optimale des masses sur les deux essieux, combinée aux 4 roues motrices et à l'exclusif **châssis intégré OS-Frame** avec oscillation de 15 degrés entre l'avant et l'arrière, garantit la stabilité du tracteur électrique e-Cobram, même sur les terrains accidentés.

TROIS VERSIONS DIFFÉRENTES.

La série e-Cobram est disponible en trois versions différentes, chacune étant conçue et fabriquée pour répondre aux exigences spécifiques des domaines d'application dans lesquels elle est destinée à opérer :

- ✎ **Version « AR »** avec châssis articulé et rayons de braquage extrêmement réduits,
- ✎ **Version « RS »** avec châssis à roues orientables pour l'utilisation même dans les zones en pente,
- ✎ **Version exclusive « AR MICRO »** avec châssis articulé et réversibilité de série, largeur de voie très réduite (seulement 95 cm de largeur hors tout !) et système hydraulique Premium avec pompe à débit accru, échangeur de chaleur et diviseur de débit.

e-Cobram AR

FICHE TECHNIQUE

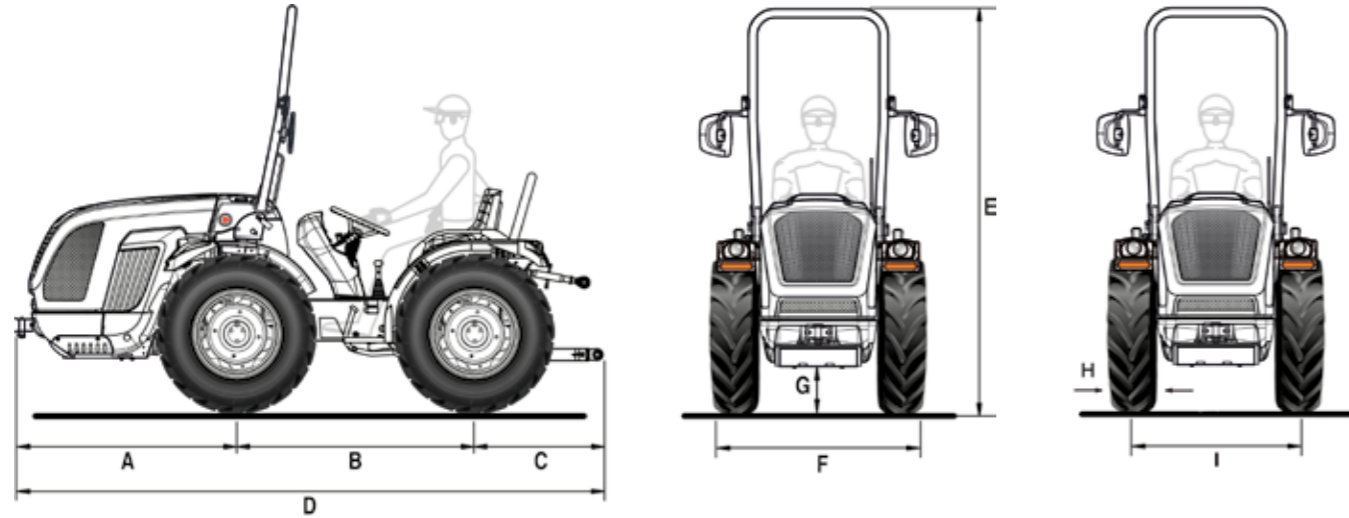

A	B	C	D	E min/max	F min/max	G min/max
1248	1340	779	3367	2180 / 2260	1002 / 1438	200 / 275

* dimensions en mm

	8.25-16	210/95 R16 (7.50-16)	250/80-18	280/70 R18	280/70 R18 Garden
	avec jante réglable	avec jante réglable	avec jante réglable	avec jante réglable	avec jante réglable
H	229	208	240	275	275
I	794 / 1110	794 / 1110	865 / 1107	869 / 1119	869 / 1119
F	1023 / 1339	1002 / 1318	1105 / 1347	1144 / 1394	1144 / 1394

	320/65 R18	260/70 R20	31x15.50-15 XTC	31x15.50-15 STG	33x15.50-15 XTC
	avec jante réglable	avec jante réglable	avec jante fixe	avec jante fixe	avec jante fixe
H	319	258	368	394	391
I	931 / 1119	846 / 1120	1003	1003	1003
F	1250 / 1438	1104 / 1378	1371	1397	1394

* dimensions en mm - min / max
H = Largeur du pneu - I = Voie - F = Largeur du tracteur

CARACTÉRISTIQUES TECHNIQUES	e-COBRAM AR
MOTEUR	Electrique Puissance électrique totale installée 40 kW
Batteries	Lithium Tension 48 V Capacité 36 kWh
Autonomie	3 à 6 heures selon l'application et les conditions de travail
Charge	Temps de charge de la batterie avec 6 kWh en entrée : environ 3 heures (de 20 à 80 %) - environ 5 heures (de 0 à 100 %)
CHÂSSIS	Châssis intégré oscillant (±15°) OS-FRAME avec articulation centrale
TRACTION	Quatre roues motrices permanentes
TRANSMISSION	Boîte synchronisée à 24 vitesses : 12 AV et 12 AR avec inverseur synchronisé
Vitesse de déplacement min/max (km/h)	0,7 / 35
Embrayage de la transmission	Avec disques multiples à bain d'huile
DIFFÉRENTIEL	Avant et arrière avec verrouillage simultané et commande électrohydraulique
ESSIEUX	Avant et arrière avec réducteurs épicycloïdaux
PRISE DE FORCE ARRIÈRE	Indépendante de la boîte de vitesses et proportionnelle à l'avancement. Frein hydraulique négatif de sécurité pour l'arrêt de la PDF
Embrayage de la PDF	Avec disques multiples à bain d'huile à commande électro-hydraulique
Vitesse de rotation de la PDF (tours/min)	540
INSTALLATION HYDRAULIQUE	Double circuit avec moteur électrique dédié
Débit hydraulique de la direction assistée et des commandes électrohydrauliques (l/min)	17,5
Débit hydraulique du relevage et des distributeurs (l/min)	23
Pression hydraulique maximale (bar)	180
DISTRIBUTEURS ARRIÈRE	Avec commande mécanique
De série	Avec relevage arrière lève/baisse : 1 double effet (au total 2 prises hydrauliques) Avec relevage arrière à effort contrôlé : 1 double effet et 1 double effet flottant (au total 4 prises hydrauliques)
En option	Avec relevage arrière lève/baisse : jusqu'à 7 prises hydrauliques au total avec retour libre - Avec relevage arrière à effort contrôlé : jusqu'à 5 prises hydrauliques au total avec retour libre
RELEVAGE ARRIÈRE	Avec deux vérins extérieurs. De série : lève/baisse - En option : avec position et effort contrôlé
Attelage pour outils à 3 points	De série : Attelages normaux cat. 1 - En option : Bras angulaires avec attaches rapides cat. 1, bras réglables en longueur et crochets réglables en largeur
Tirant de troisième point	Avec réglage manuel
Capacité de levage au niveau des rotules (kg)	1200
POSTE DE CONDUITE	Monodirectionnel ou Réversible avec poste de conduite tournant et double pédale
Volant de direction	De série : fixe - En option : réglable en hauteur
Siège	Siège confortable avec suspension réglable en fonction du poids de l'opérateur, ceinture de sécurité et capteur d'homme à bord
FREINS DE SERVICE	Avec disques multiples à bain d'huile avec commande mécanique, agissant sur les roues arrière
Frein de stationnement	Agissant sur les freins de service
DIRECTION	Hydrostatique agissant sur l'articulation centrale. Déviateur de débit pour la direction assistée en version réversible
SÉCURITÉ	Châssis de protection avant homologué avec ressort à gaz pour un abaissement et un levage faciles
TABLEAU DE BORD	Avec indicateurs analogiques et écran numérique en couleurs TFT. Indicateur de charge restante, voyants lumineux et avertisseur sonore
Équipement standard	Unité de contrôle du véhicule (VCU), système d'éclairage et de signalisation, prise électrique unipolaire sur le tableau de bord, prise électrique arrière à 7 pôles
PNEUMATIQUES	8.25-16 * 210/95R16 (7.50-16) * 250/80-18 * 280/70R18 * 280/70R18 Garden * 320/65R18 * 260/70R20 * 31x15.50-15 XTC * 31x15.50-15 STG * 33x15.50-15 XTC
CROCHETS D'ATTELAGE	De série : avant et arrière CUNA cat. B réglable en hauteur - En option : crochet d'attelage arrière CEE
POIDS EN ORDRE DE MARCHÉ	Avec châssis de protection : 1700 kg
OPTIONS SUPPLÉMENTAIRES	Pare-choc avant, kit gyrophare, phares de travail LED avant, phare de travail réglable arrière, masses avant 110 kg tot. et masses de roue 45 kg chacun

e-Cobram AR **Micro**

FICHE TECHNIQUE

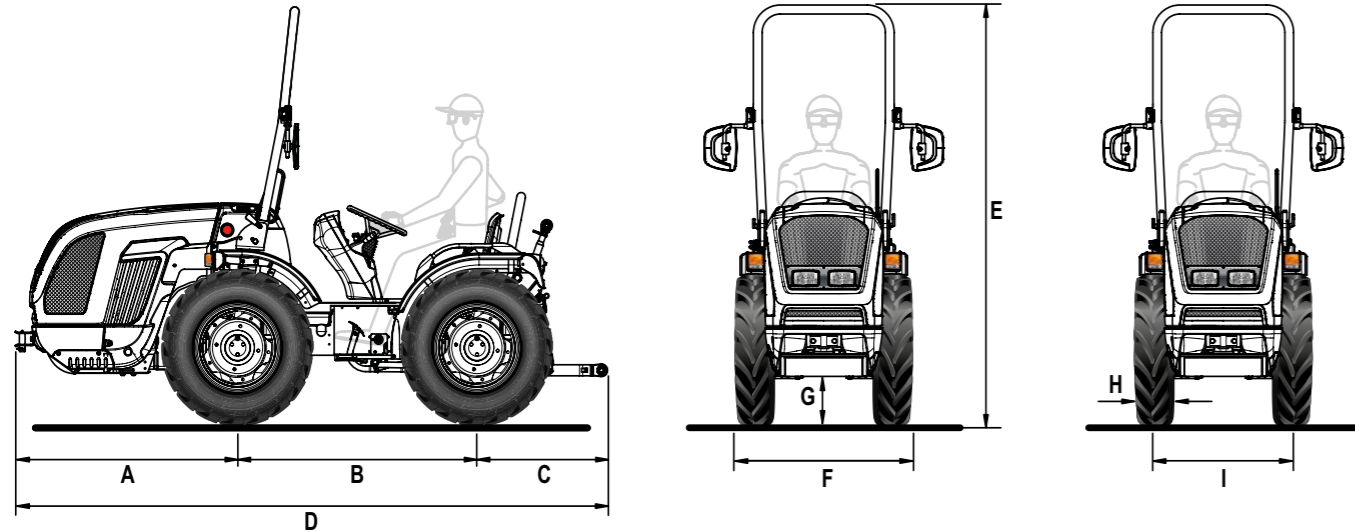

A	B	C	D	E min/max	F min/max	G min/max
1248	1340	779	3367	2251 / 2274	950 / 1322	253 / 279

* dimensions en mm

	8.25-16	7.00-18	210/95 R18
	avec jante réglable	avec jante fixe	avec jante fixe
H	212	178	208
I	770 / 1110	772 / 1130	795 / 1103
F	982 / 1322	950 / 1308	1003 / 1311

* dimensions en mm - min / max
H = Largeur du pneu - I = Voie - F = Largeur du tracteur

CARACTÉRISTIQUES TECHNIQUES	e-COBAM AR MICRO
MOTEUR	Electrique Puissance électrique totale installée 40 kW
Batteries	Lithium Tension 48 V Capacité 36 kWh
Autonomie	3 à 6 heures selon l'application et les conditions de travail
Charge	Temps de charge de la batterie avec 6 kWh en entrée : environ 3 heures (de 20 à 80 %) - environ 5 heures (de 0 à 100 %)
CHÂSSIS	Châssis intégré oscillant ($\pm 15^\circ$) OS-FRAME avec articulation centrale
TRACTION	Quatre roues motrices permanentes
TRANSMISSION	Boîte synchronisée à 24 vitesses : 12 AV et 12 AR avec inverseur synchronisé
Vitesse de déplacement min/max (km/h)	0,7 / 35
Embrayage de la transmission	Avec disques multiples à bain d'huile
DIFFÉRENTIEL	Avant et arrière avec verrouillage simultané et commande électrohydraulique
ESSIEUX	Avant et arrière avec réducteurs épicycloïdaux
PRISE DE FORCE ARRIÈRE	Indépendante de la boîte de vitesses et proportionnelle à l'avancement. Frein hydraulique négatif de sécurité pour l'arrêt de la PDF
Embrayage de la PDF	Avec disques multiples à bain d'huile à commande électro-hydraulique
Vitesse de rotation de la PDF (tours/min)	540
INSTALLATION HYDRAULIQUE	Double circuit avec moteur électrique dédié
Débit hydraulique de la direction assistée et des commandes électrohydrauliques (l/min)	17,5
Débit hydraulique du relevage et des distributeurs (l/min)	23
Pression hydraulique maximale (bar)	180
DISTRIBUTEURS ARRIÈRE	Avec commande mécanique
De série	Avec relevage arrière lève/baisse : 1 double effet (au total 2 prises hydrauliques) Avec relevage arrière à effort contrôlé : 1 double effet et 1 double effet flottant (au total 4 prises hydrauliques)
En option	Avec relevage arrière lève/baisse : jusqu'à 7 prises hydrauliques au total avec retour libre - Avec relevage arrière à effort contrôlé : jusqu'à 5 prises hydrauliques au total avec retour libre
INSTALLATION HYDRAULIQUE «PREMIUM» (en option)	Disponible pour relevage arrière lève/baisse et comprenant : pompe hydraulique du relevage et distributeurs à débit majoré de 33,5 l/min, échangeur de chaleur, diviseur de débit et 7 prises hydrauliques totales avec retour libre
RELEVAGE ARRIÈRE	Avec deux vérins extérieurs. De série : lève/baisse - En option : avec position et effort contrôlé
Attelage pour outils à 3 points	De série : Attelages normaux cat. 1 - En option : Bras angulaires avec attaches rapides cat. 1, bras réglables en longueur et crochets réglables en largeur et 3ème point à commande hydraulique
Tirant de troisième point	De série : avec réglage manuel - En option : chandelle et 3ème point à commande hydraulique
Capacité de levage au niveau des rotules (kg)	1200
POSTE DE CONDUITE	Réversible avec poste de conduite tournant et double pédale
Volant de direction	De série : fixe - En option : réglable en hauteur
Siège	Siège confortable avec suspension réglable en fonction du poids de l'opérateur, ceinture de sécurité et capteur d'homme à bord
FREINS DE SERVICE	Avec disques multiples à bain d'huile avec commande mécanique, agissant sur les roues arrière
Frein de stationnement	Agissant sur les freins de service
DIRECTION	Hydrostatique agissant sur l'articulation centrale. Déviateur de débit pour la direction assistée
SÉCURITÉ	Châssis de protection avant homologué avec ressort à gaz pour un abaissement et un levage faciles
TABLEAU DE BORD	Avec indicateurs analogiques et écran numérique en couleurs TFT. Indicateur de charge restante, voyants lumineux et avertisseur sonore
Équipement standard	Unité de contrôle du véhicule (VCU), système d'éclairage et de signalisation, prise électrique unipolaire sur le tableau de bord, prise électrique arrière à 7 pôles
PNEUMATIQUES	8.25-16 * 7.00-18 * 210/95R18
CROCHETS D'ATTELAGE	De série : avant et arrière CUNA cat. B réglable en hauteur - En option : crochet d'attelage arrière CEE
POIDS EN ORDRE DE MARCHÉ	Avec châssis de protection : 1590 kg
OPTIONS SUPPLÉMENTAIRES	Pare-choc avant, kit gyrophare, phare de travail réglable arrière, masses avant 110 kg tot.

e-Cobram RS

FICHE TECHNIQUE

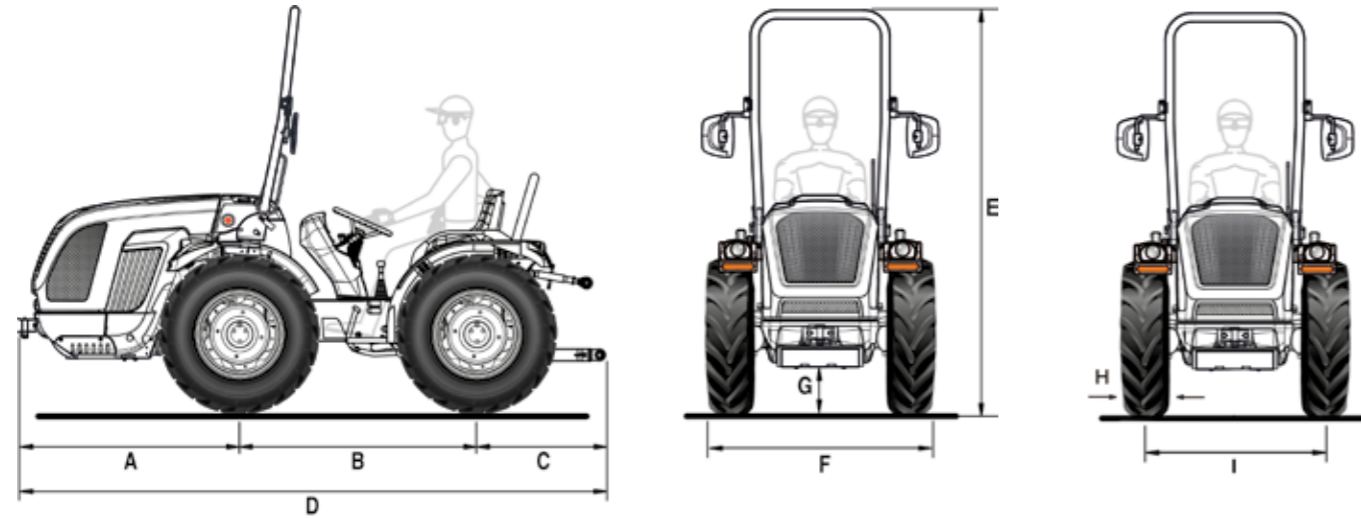

A	B	C	D	E min/max	F min/max	G min/max
1248	1340	779	3367	2180 / 2260	1207 / 1643	200 / 275

* dimensions en mm

	8.25-16	210/95 R16 (7.50-16)	250/80-18	280/70 R18	280/70 R18 Garden
	avec jante réglable	avec jante réglable	avec jante réglable	avec jante réglable	avec jante réglable
H	229	208	240	275	275
I	999 / 1305	999 / 1305	996 / 1312	984 / 1324	984 / 1324
F	1228 / 1534	1207 / 1513	1236 / 1552	1259 / 1599	1259 / 1599

	320/65 R18	260/70R20	31x15.50-15 XTC	31x15.50-15 STG	33x15.50-15 XTC
	avec jante réglable	avec jante réglable	avec jante fixe	avec jante fixe	avec jante fixe
H	319	258	368	394	391
I	1074 / 1324	987 / 1325	1100 / 1208	1100 / 1208	1100 / 1208
F	1393 / 1643	1245 / 1583	1468 / 1576	1494 / 1602	1491 / 1599

* dimensions en mm - min / max

H = Largeur du pneu - I = Voie - F = Largeur du tracteur

CARACTÉRISTIQUES TECHNIQUES	e-COBAM RS
MOTEUR	Electrique Puissance électrique totale installée 40 kW
Batteries	Lithium Tension 48 V Capacité 36 kWh
Autonomie	3 à 6 heures selon l'application et les conditions de travail
Charge	Temps de charge de la batterie avec 6 kWh en entrée : environ 3 heures (de 20 à 80 %) - environ 5 heures (de 0 à 100 %)
CHÂSSIS	Châssis intégral oscillant (±15°) OS-FRAME avec roues directrices
TRACTION	Quatre roues motrices permanentes
TRANSMISSION	Boîte synchronisée à 24 vitesses : 12 AV et 12 AR avec inverseur synchronisé
Vitesse de déplacement min/max (km/h)	0,7 / 35
Embrayage de la transmission	Avec disques multiples à bain d'huile
DIFFÉRENTIEL	Avant et arrière avec verrouillage simultané et commande électrohydraulique
ESSIEUX	Avant et arrière avec réducteurs épicycloïdaux
PRISE DE FORCE ARRIÈRE	Indépendante de la boîte de vitesses et proportionnelle à l'avancement. Frein hydraulique négatif de sécurité pour l'arrêt de la PDF
Embrayage de la PDF	Avec disques multiples à bain d'huile à commande électro-hydraulique
Vitesse de rotation de la PDF (tours/min)	540
INSTALLATION HYDRAULIQUE	Double circuit avec moteur électrique dédié
Débit hydraulique de la direction assistée et des commandes électrohydrauliques (l/min)	17,5
Débit hydraulique du relevage et des distributeurs (l/min)	23
Pression hydraulique maximale (bar)	180
DISTRIBUTEURS ARRIÈRE	Avec commande mécanique
De série	Avec relevage arrière lève/baisse : 1 double effet (au total 2 prises hydrauliques) Avec relevage arrière à effort contrôlé : 1 double effet et 1 double effet flottant (au total 4 prises hydrauliques)
En option	Avec relevage arrière lève/baisse : jusqu'à 7 prises hydrauliques au total avec retour libre - Avec relevage arrière à effort contrôlé : jusqu'à 5 prises hydrauliques au total avec retour libre
RELEVAGE ARRIÈRE	Avec deux vérins extérieurs. De série : lève/baisse - En option : avec position et effort contrôlé
Attelage pour outils à 3 points	De série : Attelages normaux cat. 1 - En option : Attaches rapides cat. 1 (bras non réglables en longueur) ou Bras angulaires avec attaches rapides cat. 1, bras réglables en longueur et crochets réglables en largeur
Tirant de troisième point	Avec réglage manuel
Capacité de levage au niveau des rotules (kg)	1200
POSTE DE CONDUITE	Monodirectionnel ou Réversible avec poste de conduite tournant et double pédale
Volant de direction	De série : fixe - En option : réglable en hauteur
Siège	Siège confortable avec suspension réglable en fonction du poids de l'opérateur, ceinture de sécurité et capteur d'homme à bord
FREINS DE SERVICE	Avec disques multiples à bain d'huile avec commande mécanique, agissant sur les roues arrière. Freins de manœuvre indépendants agissant sur les roues arrière
Frein de stationnement	Agissant sur les freins de service
DIRECTION	Hydrostatique agissant sur les roues avant. Déviateur de débit pour la direction assistée en version réversible
SÉCURITÉ	Châssis de protection avant homologué avec ressort à gaz pour un abaissement et un levage faciles
TABLEAU DE BORD	Avec indicateurs analogiques et écran numérique en couleurs TFT. Indicateur de charge restante, voyants lumineux et avertisseur sonore
Équipement standard	Unité de contrôle du véhicule (VCU), système d'éclairage et de signalisation, prise électrique unipolaire sur le tableau de bord, prise électrique arrière à 7 pôles
PNEUMATIQUES	8.25-16 * 210/95R16 (7.50-16) * 250/80-18 * 280/70R18 * 280/70R18 Garden * 320/65R18 * 260/70R20 * 31x15.50-15 XTC * 31x15.50-15 STG * 33x15.50-15 XTC
CROCHETS D'ATTELAGE	De série : avant et arrière CUNA cat. B réglable en hauteur - En option : crochet d'attelage arrière CEE
POIDS EN ORDRE DE MARCHÉ	Avec châssis de protection : 1700 kg
OPTIONS SUPPLÉMENTAIRES	Suspension hydraulique HDR avec accumulateur comprenant 5 prises hydrauliques avec retour libre, pare-choc avant, kit gyrophare, phares de travail LED avant, phare de travail réglable arrière, masses avant 110 kg tot. et masses de roue 45 kg chacun

LES SERVICE



PIÈCES DE RECHANGE

Une gamme complète de pièces de rechange originales, garantie directement par le constructeur



ASSISTANCE

Une équipe de spécialistes formés et disponibles, pour assurer un service efficace et déterminant.



LUBRIFIANTS

On conseil l'utilisation de lubrifiants originaux PowerLube.



FINANCEMENTS

Solutions financières personnalisées pour répondre aux demandes de crédit.



MADE IN ITALY