



GAMMA TRATTORI

FERRARI

LA GAMMA PIÙ COMPLETA

La gamma di trattori specializzati FERRARI è composta da macchine performanti, affidabili e multifunzionali, dalle dimensioni contenute e dalle elevate doti di manovrabilità.

Le caratteristiche strutturali con passo corto e baricentro basso, unite alla potenza dei motori e a tecnologie esclusive e brevettate, rendono i trattori FERRARI indispensabili nelle coltivazioni in filari, vigneti, frutteti, serre e nello sfalcio del foraggio in zone collinari o montane, oltre a renderli apprezzabili dalle municipalità per i lavori di manutenzione del verde, pulizia di strade e rimozione della neve.

Dotati di cabine omologate, i trattori FERRARI sono caratterizzati da una postazione di guida confortevole ed accogliente.

Design, ergonomia e sicurezza sono inoltre mixati in modo originale ed esclusivo.

VERSIONI DISPONIBILI

AR - Telaio con articolazione centrale, carreggiata stretta e raggi di volta contenuti.

RS - Telaio con ruote sterzanti, stabilità e aderenza per impieghi anche in zone declive.

DUALSTEER® - Telaio con articolazione centrale e ruote sterzanti per una manovrabilità in spazi ristretti senza eguali.

MT - Telaio con ruote sterzanti, configurato per lo sfalcio del foraggio in zone collinari e montane.



INDICE

FULL ELECTRIC

Trattori 100% elettrici

e-ASTRAL 4

ISODIAMETRICI

Trattori a quattro ruote uguali e motore a sbalzo

CROMO 35 6

CROMO 35 JUNIOR 8

CROMO 35 JUNIOR MICRO 10

COBRAM 60 12

COBRAM 60 MICRO 14

ASTRAL 65 16

MIZAR 70 18

THOR 85 20

THOR K90 22

VEGA 85 24

VEGA 85 AI-TRACTOR 26

VEGA K90 28

VEGA K90 AI-TRACTOR 30

RUOTE DIFFERENZIALI

Trattori a ruote disuguali e motore a sbalzo

STELLAR 85 32

STELLAR K90 34

DRACO 85 36

DRACO K90 38

SKY JUMP K90 40

COMPATTI

Trattori tradizionali a passo corto

RAPTOR 35 42

TRATTORE ELETTRICO

e-ASTRAL



-  **VERSIONI DISPONIBILI**
AR - RS
-  **TRASMISSIONE**
12 + 12
-  **POTENZA**
41 kW
-  **CAP. SOLLEVATORE POST.**
1510 kg
-  **POSTO DI GUIDA**
Monodirezionale o Reversibile

OPTIONAL
PRINCIPALI



JOYSTICK



CABINA



SELF CLEANING
SYSTEM™

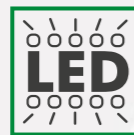

FARI DI
LAVORO

MOTORE ELETTRICO

POTENZA ELETTRICA TOTALE INSTALLATA: 41 KW

BATTERIE	Al litio
TENSIONE	48 V
CAPACITÀ	36 kWh



DATI TECNICI

TRASMISSIONE	Cambio sincronizzato 12 AV + 12 RM
INVERSORE SINCRONIZZATO	Sì
FRIZIONE	A dischi multipli in bagno d'olio
TELAIO	Integrale oscillante OS-Frame
TRAZIONE	4WD permanenti
PTO POSTERIORE	540/540E rpm, indipendente e sincronizzata
IMPIANTO IDRAULICO	A doppio circuito con pompe indipendenti e motore elettrico dedicato, fino a 8 prese idrauliche posteriori
CAPACITÀ SOLLEVATORE POST.	1510 kg (alle rotule)
FRENI DI SERVIZIO	A dischi in bagno d'olio con comando meccanico, agenti sulle ruote posteriori
POSTAZIONE DI GUIDA	Mono: semi-piattaforma. Rev: piattaforma rotante sospesa su silent-block e doppia pedaliera
CABINA	In opzione. 'Vista Clima' a quattro montanti

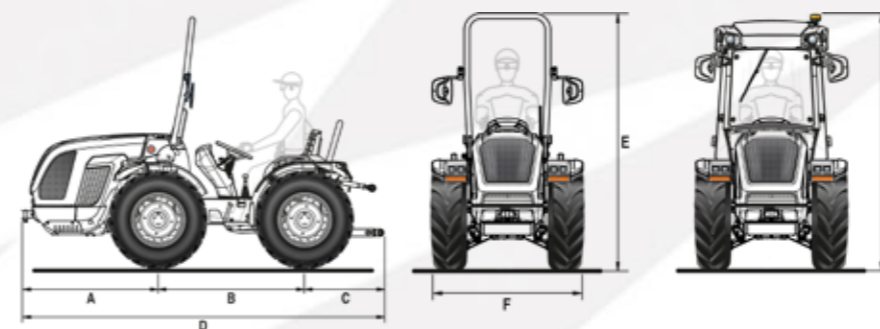

	A	B	C	D	E (con arco)	E1 (con cabina)	F (min)	PESO (arco/cabina)
AR	1248	1390	779	3417	2195 / 2270	2061 / 2106	1002	1660 / 1740
RS	1248	1390	779	3417	2195 / 2270	2061 / 2106	1207	1680 / 1785

Dimensioni in mm (min / max) - Peso in kg

TRATTORE ISODIAMETRICO

CROMO 35



-  VERSIONI DISPONIBILI
AR - RS
-  TRASMISSIONE
8 + 4
-  POTENZA
25 cv
-  CAP. SOLLEVATORE POST.
950 kg
-  POSTO DI GUIDA
Monodirezionale

MOTORE

KUBOTA, 3 cilindri	
CILINDRATA	1123 cc
POTENZA	18,5 kW / 25 cv @3000 rpm
COPPIA MOTRICE MAX	71,5 Nm @2200 rpm

DATI TECNICI

TRASMISSIONE	Cambio 8 AV + 4 RM ad innesti agevolati
INVERSORE SINCRONIZZATO	No
FRIZIONE	Monodisco a secco
TELAIO	Integrale oscillante OS-Frame
TRAZIONE	4WD permanenti
PTO POSTERIORE	540 rpm e sincronizzata
IMPIANTO IDRAULICO	A singolo circuito, fino a 6 prese idrauliche posteriori
CAPACITÀ SOLLEVATORE POST.	950 kg (alle rotule)
FRENI DI SERVIZIO	A tamburo agenti sulle ruote posteriori
POSTAZIONE DI GUIDA	Pedanata. Leve del cambio in posizione avanzata per un accesso a bordo più agevole
CABINA	Non disponibile

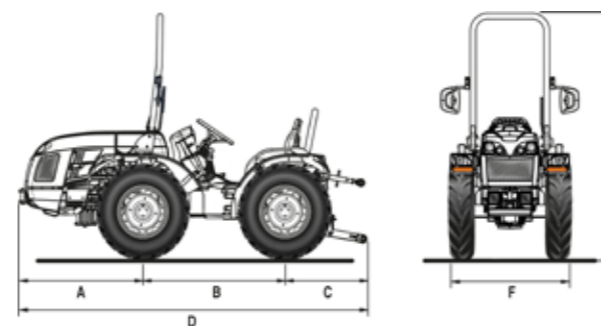

	A	B	C	D	E	F	PESO
AR	968	1200	775	2943	1980 / 2010	989 / 1391	1040
RS	968	1200	775	2943	1980 / 2010	1069 / 1391	1060

Dimensioni in mm (min / max) - Peso in kg

OPTIONAL
PRINCIPALI





PTO
INDIPENDENTE
(solo RS)

TRATTORE ISODIAMETRICO

CROMO JUNIOR 35



-  VERSIONI DISPONIBILI
RS
-  TRASMISSIONE
8 + 4
-  POTENZA
25 cv
-  CAP. SOLLEVATORE POST.
500 kg
-  POSTO DI GUIDA
Monodirezionale

MOTORE

KUBOTA, 3 cilindri	
CILINDRATA	1123 cc
POTENZA	18,5 kW / 25 cv @3000 rpm
COPIA MOTRICE MAX	71,5 Nm @2200 rpm

DATI TECNICI

TRASMISSIONE	Cambio 8 AV + 4 RM ad innesti agevolati
INVERSOE SINCRONIZZATO	No
FRIZIONE	Monodisco a secco
TELAIO	Integrale oscillante OS-Frame
TRAZIONE	4WD permanenti
PTO POSTERIORE	540 rpm e sincronizzata
IMPIANTO IDRAULICO	A singolo circuito, fino a 2 prese idrauliche posteriori
CAPACITÀ SOLLEVATORE POST.	500 kg (alle rotule) - 950 Kg (alle rotule) con sollevatore a 2 cilindri opzionale
FRENI DI SERVIZIO	A tamburo agenti sulle ruote posteriori
POSTAZIONE DI GUIDA	Pedanata. Leve del cambio in posizione avanzata per un accesso a bordo più agevole
CABINA	Non disponibile

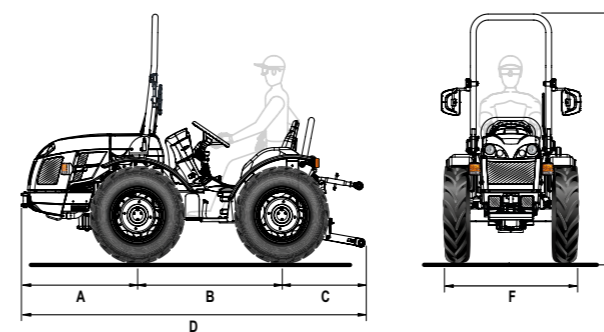

	A	B	C	D	E	F	PESO
RS	968	1200	775	2943	1980 / 2010	1069 / 1391	1060

Dimensioni in mm (min / max) - Peso in kg

OPTIONAL
PRINCIPALI



PTO
INDIPENDENTE



SOLL. POST. A
2 MARTINETTI



DISTRIBUTORI
IDRAULICI



FRENI DI MANOVRA
INDIPENDENTI

TRATTORE ISODIAMETRICO

CROMO 35 JUNIOR V/micro



-  VERSIONI DISPONIBILI
AR
-  TRASMISSIONE
8 + 4
-  POTENZA
25 cv
-  CAP. SOLLEVATORE POST.
500 kg
-  POSTO DI GUIDA
Monodirezionale

OPTIONAL
PRINCIPALI

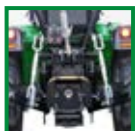

SOLL. POST. A 2 MARTINETTI



DISTRIBUTORI IDRAULICI

MOTORE

KUBOTA, 3 cilindri	
CILINDRATA	1123 cc
POTENZA	18,5 kW / 25 cv @3000 rpm
COPIA MOTRICE MAX	71,5 Nm @2200 rpm



DATI TECNICI

TRASMISSIONE	Cambio 8 AV + 4 RM ad innesti agevolati
INVERSORE SINCRONIZZATO	No
FRIZIONE	Monodisco a secco
TELAIO	Integrale oscillante OS-Frame
TRAZIONE	4WD permanenti
PTO POSTERIORE	540 rpm e sincronizzata
IMPIANTO IDRAULICO	A singolo circuito, fino a 2 prese idrauliche posteriori
CAPACITÀ SOLLEVATORE POST.	500 kg (alle rotule) - 950 Kg (alle rotule) con sollevatore a 2 cilindri opzionale
FRENI DI SERVIZIO	A tamburo agenti sulle ruote posteriori
POSTAZIONE DI GUIDA	Pedanata. Leve del cambio in posizione avanzata per un accesso a bordo più agevole
CABINA	Non disponibile

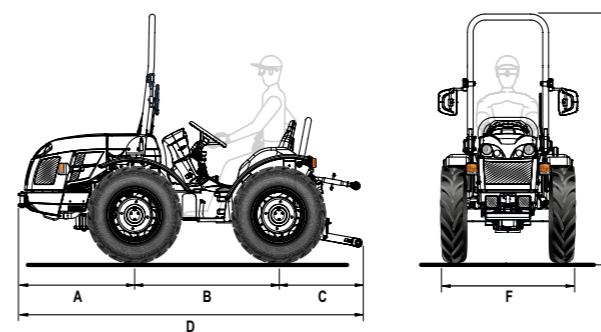

	A	B	C	D	E	F	PESO
AR	968	1200	723	2891	2022 / 2059	770 / 900	975

Dimensioni in mm (min / max) - Peso in kg

TRATTORE ISODIAMETRICO

COBRAM 60



MOTORE

KOHLER, 3 cilindri, Turbo Intercooler Common Rail

CILINDRATA	1861 cc
POTENZA	36 kW / 49 cv @2600 rpm
COPPIA MOTRICE MAX	190 Nm @1500 rpm

DATI TECNICI

TRASMISSIONE	Cambio sincronizzato 12 AV + 12 RM
INVERSO SINCRO	Sì
FRIZIONE	A dischi multipli in bagno d'olio
TELAIO	Integrale oscillante OS-Frame
TRAZIONE	4WD permanenti
PTO POSTERIORE	540 rpm, indipendente e sincronizzata
IMPIANTO IDRAULICO	A doppio circuito con pompe indipendenti, fino a 7 prese idrauliche posteriori
CAPACITÀ SOLLEVATORE POST.	1200 kg (alle rotule)
FRENI DI SERVIZIO	A dischi in bagno d'olio con comando meccanico, agenti sulle ruote posteriori
POSTAZIONE DI GUIDA	Pedanata, monodirezionale o reversibile a doppia pedaliera
CABINA	Non disponibile

-  VERSIONI DISPONIBILI
AR - RS
-  TRASMISSIONE
12 + 12
-  POTENZA
49 cv
-  CAP. SOLLEVATORE POST.
1200 kg
-  POSTO DI GUIDA
Monodirezionale o Reversibile

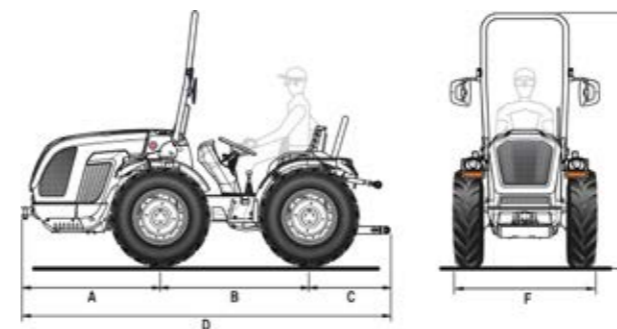

	A	B	C	D	E	F	PESO
AR	1248	1340	779	3367	2185 / 2260	1008 / 1438	1700
RS	1248	1340	779	3367	2185 / 2260	1207 / 1643	1700

Dimensioni in mm (min / max) - Peso in kg

OPTIONAL
PRINCIPALI

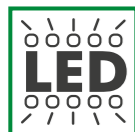

FARI DI LAVORO



SELF CLEANING SYSTEM™

TRATTORE ISODIAMETRICO

COBRAM 60

1/2 micro



-  VERSIONI DISPONIBILI
AR
-  TRASMISSIONE
12 + 12
-  POTENZA
49 cv
-  CAP. SOLLEVATORE POST.
1200 kg
-  POSTO DI GUIDA
Reversibile

OPTIONAL
PRINCIPALI



IMP. IDRAULICO
MAGGIORATO



3° PUNTO
IDRAULICO

MOTORE

KOHLER, 3 cilindri, Turbo Intercooler Common Rail

CILINDRATA	1861 cc
POTENZA	36 kW / 49 cv @2600 rpm
COPPIA MOTRICE MAX	190 Nm @1500 rpm



DATI TECNICI

TRASMISSIONE	Cambio sincronizzato 12 AV + 12 RM
INVERSO SINCRO	Sì
FRIZIONE	A dischi multipli in bagno d'olio
TELAIO	Integrale oscillante OS-Frame
TRAZIONE	4WD permanenti
PTO POSTERIORE	540 rpm, indipendente e sincronizzata
IMPIANTO IDRAULICO	A doppio circuito con pompe indipendenti, fino a 7 prese idrauliche posteriori
CAPACITÀ SOLLEVATORE POST.	1200 kg (alle rotule)
FRENI DI SERVIZIO	A dischi in bagno d'olio con comando meccanico, agenti sulle ruote posteriori
POSTAZIONE DI GUIDA	Reversibile con postazione rotante e doppia pedaliera
CABINA	Non disponibile

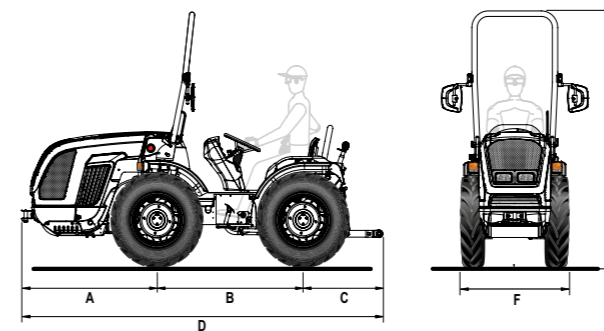

	A	B	C	D	E	F	PESO
AR	1248	1340	779	3367	2181 / 2260	950 / 1394	1550

Dimensioni in mm (min / max) - Peso in kg

ASTRAL 65



-  **VERSIONI DISPONIBILI**
AR - RS
-  **TRASMISSIONE**
12 + 12
-  **POTENZA**
56 cv
-  **CAP. SOLLEVATORE POST.**
1510 kg
-  **POSTO DI GUIDA**
Monodirezionale o Reversibile

OPTIONAL
PRINCIPALI



JOYSTICK



CABINA



SELF CLEANING
SYSTEM™

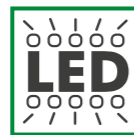

FARI DI
LAVORO

MOTORE

KOHLER, 3 cilindri, Turbo Intercooler Common Rail

CILINDRATA	1861 cc
POTENZA	42 kW / 56 cv @2600 rpm
COPPIA MOTRICE MAX	190 Nm @1500 rpm

DATI TECNICI

TRASMISSIONE	Cambio sincronizzato 12 AV + 12 RM
INVERSO SINCRO	Sì
FRIZIONE	A dischi multipli in bagno d'olio
TELAIO	Integrale oscillante OS-Frame
TRAZIONE	4WD permanenti
PTO POSTERIORE	540/540E rpm, indipendente e sincronizzata
IMPIANTO IDRAULICO	A doppio circuito con pompe indipendenti e scambiatore di calore, fino a 8 prese idrauliche posteriori
CAPACITÀ SOLLEVATORE POST.	1510 kg (alle rotule)
FRENI DI SERVIZIO	A dischi in bagno d'olio con comando meccanico, agenti sulle ruote posteriori
POSTAZIONE DI GUIDA	Mono: semi-piattaforma. Rev: piattaforma rotante sospesa su silent-block e doppia pedaliera
CABINA	In opzione. 'Vista Clima' a quattro montanti

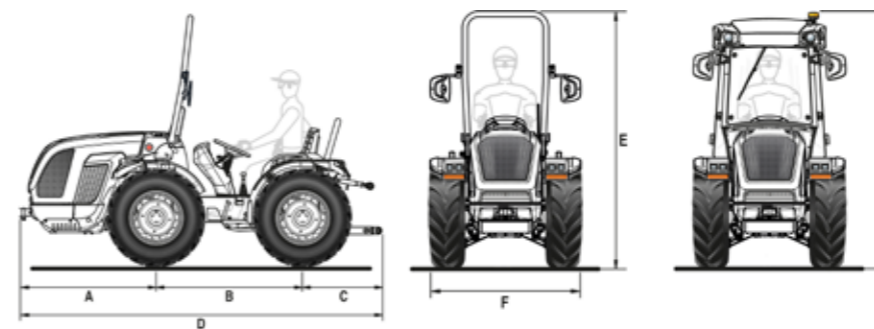

	A	B	C	D	E (con arco)	E1 (con cabina)	F (min)	PESO (arco/cabina)
AR	1248	1390	779	3417	2195 / 2270	2061 / 2106	1002	1660 / 1740
RS	1248	1390	779	3417	2195 / 2270	2061 / 2106	1207	1680 / 1785

Dimensioni in mm (min / max) - Peso in kg

MIZAR 70



-  **VERSIONI DISPONIBILI**
AR - RS - DUALSTEER® - MT
-  **TRASMISSIONE**
12 + 12
-  **POTENZA**
63 cv
-  **CAP. SOLLEVATORE POST.**
1900 kg
-  **POSTO DI GUIDA**
Reversibile

OPTIONAL
PRINCIPALI



JOYSTICK



CABINA
CAT. 4



SELF CLEANING
SYSTEM™

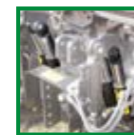

DUAL FLOATING
SYSTEM™

MOTORE

KOHLER, 4 cilindri, Turbo Intercooler Common Rail

CILINDRATA	2482 cc
POTENZA	46 kW / 63 cv @2600 rpm
COPPIA MOTRICE MAX	205 Nm @1500 rpm

DATI TECNICI

TRASMISSIONE	Cambio sincronizzato 12 AV + 12 RM con frizione Easy Plus™ ⁽¹⁾ e funzione Smart Brake & Go ⁽²⁾
INVERSORE SINCRONIZZATO	Sì, con pulsante Power Clutch System ⁽³⁾
FRIZIONE	A dischi multipli in bagno d'olio a gestione elettronica
TELAIO	Integrale oscillante OS-Frame
TRAZIONE	4WD permanenti
PTO POSTERIORE	540/540E rpm, indipendente e sincronizzata
IMPIANTO IDRAULICO	A doppio circuito con pompe indipendenti e scambiatore di calore, fino a 11 prese idrauliche posteriori
CAPACITÀ SOLLEVATORE POST.	1900 kg (alle rotule)
FRENI DI SERVIZIO	A dischi in bagno d'olio con comando idrostatico, agenti sulle ruote posteriori
POSTAZIONE DI GUIDA	Piattaforma rotante sospesa su silent-block e pedali sospesi
CABINA	In opzione. 'Vista' o 'Vista Pro' pressurizzata e omologata cat. 4

⁽¹⁾ Assistenza all'uso della frizione tramite software per innesti sempre progressivi e senza strappi.

⁽²⁾ Consente di arrestare il trattore e ripartire agendo solamente sul pedale del freno, senza usare la frizione.

⁽³⁾ Pulsante per l'innesto delle marce e dell'inversore senza l'utilizzo del pedale della frizione.

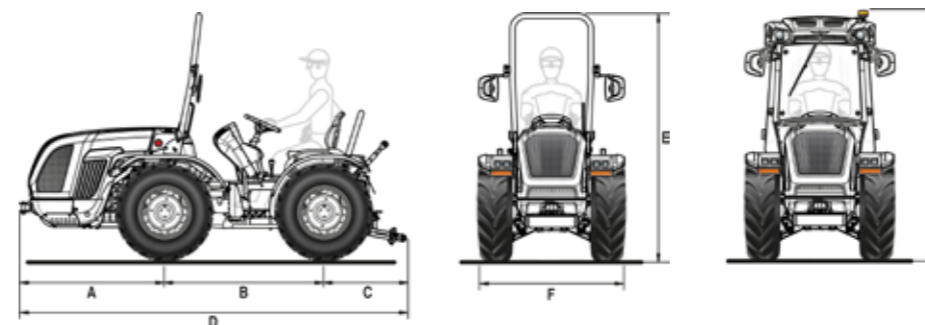

	A	B	C	D	E (con arco)	E1 (con cabina)	F	PESO (arco/cabina)
AR	1314	1480	800	3594	2215 / 2300	2145 / 2230	1121 / 1525	1770 / 1900
RS	1314	1480	800	3594	2215 / 2300	2145 / 2230	1150 / 1764	1830 / 1960
DS®	1314	1480	800	3594	2215 / 2300	2145 / 2230	1150 / 1764	1830 / 1960
MT	1314	1480	800	3594	-	2145 / 2195	1684 / 1710	1960

Dimensioni in mm (min / max) - Peso in kg

TRATTORE ISODIAMETRICO

THOR 85



-  VERSIONI DISPONIBILI
AR - RS
-  TRASMISSIONE
16 + 16
-  POTENZA
75 cv
-  CAP. SOLLEVATORE POST.
2300 kg
-  POSTO DI GUIDA
Monodirezionale o Reversibile

MOTORE

KOHLER, 4 cilindri, Turbo Intercooler Common Rail

CILINDRATA	2482 cc
POTENZA	55,4 kW / 75,3 cv @2300 rpm
COPPIA MOTRICE MAX	300 Nm @1500 rpm

DATI TECNICI

TRASMISSIONE	Cambio sincronizzato 16 AV + 16 RM
INVERSORE SINCRONIZZATO	Sì
FRIZIONE	A dischi multipli in bagno d'olio
TELAIO	Integrale oscillante OS-Frame
TRAZIONE	4WD permanenti
PTO	540/540E rpm, indipendente e sincronizzata
IMPIANTO IDRAULICO	A doppio circuito con pompe indipendenti e scambiatore di calore, fino a 7 prese idrauliche posteriori
CAPACITÀ SOLLEVATORE POST.	2300 kg (alle rotule)
FRENI DI SERVIZIO	A dischi in bagno d'olio con comando meccanico, agenti sulle ruote posteriori
POSTAZIONE DI GUIDA	Pedanata, monodirezionale o reversibile a doppia pedaliera
CABINA	Non disponibile

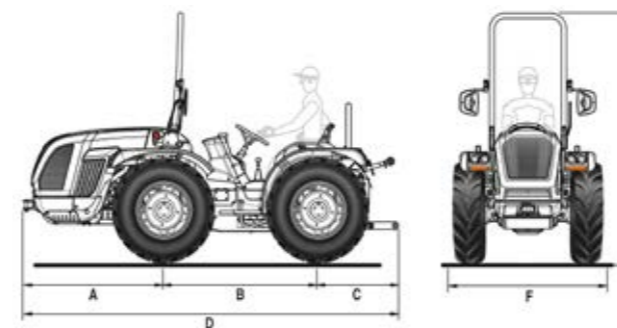

	A	B	C	D	E	F	PESO
AR	1365	1450	925	3740	2240 / 2350	1125 / 1707	2170
RS	1365	1450	925	3740	2240 / 2364	1291 / 1961	2090

Dimensioni in mm (min / max) - Peso in kg

OPTIONAL
PRINCIPALI



SOLLEVATORE
ANTERIORE

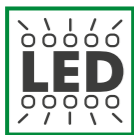

FARI DI
LAVORO



SELF CLEANING
SYSTEM™

TRATTORE ISODIAMETRICO

THOR K90



-  VERSIONI DISPONIBILI
AR - RS
-  TRASMISSIONE
16 + 16
-  POTENZA
75 cv
-  CAP. SOLLEVATORE POST.
2300 kg
-  POSTO DI GUIDA
Monodirezionale o Reversibile



MOTORE

KUBOTA, 4 cilindri, Turbo Common Rail

CILINDRATA	3769 cc
POTENZA	54,6 kW / 75 cv @2400 rpm
COPPIA MOTRICE MAX	305,4 Nm @1500 rpm

DATI TECNICI

TRASMISSIONE	Cambio sincronizzato 16 AV + 16 RM
INVERSO SINCRO	Sì
FRIZIONE	A dischi multipli in bagno d'olio
TELAIO	Integrale oscillante OS-Frame
TRAZIONE	4WD permanenti
PTO POSTERIORE	540/540E rpm, indipendente e sincronizzata
IMPIANTO IDRAULICO	A doppio circuito con pompe indipendenti e scambiatore di calore, fino a 7 prese idrauliche posteriori
CAPACITÀ SOLLEVATORE POST.	2300 kg (alle rotule)
FRENI DI SERVIZIO	A dischi in bagno d'olio con comando meccanico, agenti sulle ruote posteriori
POSTAZIONE DI GUIDA	Pedanata, monodirezionale o reversibile a doppia pedaliera
CABINA	Non disponibile

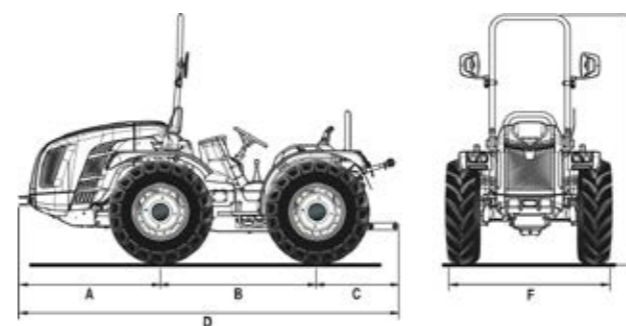

	A	B	C	D	E	F	PESO
AR	1348	1450	927	3725	2254 / 2364	1125 / 1707	2150
RS	1348	1450	927	3725	2254 / 2364	1368 / 1961	2150

Dimensioni in mm (min / max) - Peso in kg

OPTIONAL
PRINCIPALI



SOLLEVATORE
ANTERIORE

VEGA 85



-  **VERSIONI DISPONIBILI**
AR - RS - DUALSTEER® - MT
-  **TRASMISSIONE**
16 + 16
-  **POTENZA**
75 cv
-  **CAP. SOLLEVATORE POST.**
2300 kg
-  **POSTO DI GUIDA**
Reversibile

MOTORE

KOHLER, 4 cilindri, Turbo Intercooler Common Rail

CILINDRATA	2482 cc
POTENZA	55,4 kW / 75,3 cv @2300 rpm
COPPIA MOTRICE MAX	300 Nm @1500 rpm

DATI TECNICI

TRASMISSIONE	Cambio sincronizzato 16 AV + 16 RM con frizione Easy Plus™ ⁽¹⁾ e funzione Smart Brake & Go ⁽²⁾
INVERSORE SINCRONIZZATO	Sì, con pulsante Power Clutch System ⁽³⁾
FRIZIONE	A dischi multipli in bagno d'olio a gestione elettronica
TELAIO	Integrale oscillante OS-Frame
TRAZIONE	4WD con disinserimento della trazione anteriore
PTO POSTERIORE	540/540E (540/1000 su MT) rpm, indipendente e sincronizzata
IMPIANTO IDRAULICO	A doppio circuito con pompe indipendenti e scambiatore di calore, fino a 13 prese idrauliche posteriori
CAPACITÀ SOLLEVATORE POST.	2300 kg (alle rotule)
FRENI DI SERVIZIO	A dischi in bagno d'olio con comando idrostatico, agenti sulle quattro ruote
POSTAZIONE DI GUIDA	Piattaforma rotante sospesa su silent-block e pedali sospesi
CABINA	In opzione: 'Space Clima' a sei montanti o 'Vista Pro' conica a quattro montanti pressurizzata e omologata cat. 4

⁽¹⁾ Assistenza all'uso della frizione tramite software per innesti sempre progressivi e senza strappi.

⁽²⁾ Consente di arrestare il trattore e ripartire agendo solamente sul pedale del freno, senza usare la frizione.

⁽³⁾ Pulsante per l'innesto delle marce e dell'inversore senza l'utilizzo del pedale della frizione.

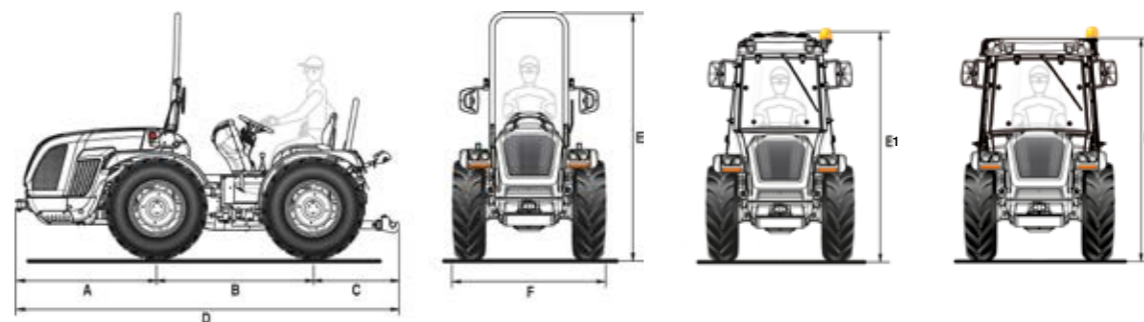

	A	B	C	D	E (con arco)	E1 (con cabina Vista)	E2 (con cabina Space)	F	PESO (arco/cabina)
AR	1365	1495	930	3790	2254 / 2364	2235 / 2345	-	1127 / 1603	2240 / 2390
RS	1365	1495	930	3790	2254 / 2364	2235 / 2345	2070 / 2180	1291 / 1961	2320 / 2470
DS®	1365	1495	930	3790	2254 / 2364	2235 / 2345	-	1291 / 1961	2390 / 2540
MT	1365	1495	930	3790	-	-	2070 / 2180	1697 / 1961	2500

Dimensioni in mm (min / max) - Peso in kg

OPTIONAL
PRINCIPALI



INVERSORE
EASYDRIVE®



JOYSTICK



SOLLEVATORE
ANTERIORE



CABINA
CAT. 4



SELF CLEANING
SYSTEM™

TRATTORE ISODIAMETRICO

VEGA 85

Ai-TRACTOR
ARTIFICIAL INTELLIGENCE



-  **VERSIONI DISPONIBILI**
AR - RS - DUALSTEER® - MT
-  **TRASMISSIONE**
16 + 16 con EasyDrive®
-  **POTENZA**
75 cv
-  **CAP. SOLLEVATORE POST.**
2300 kg
-  **POSTO DI GUIDA**
Reversibile

OPTIONAL
PRINCIPALI



JOYSTICK



SOLLEVATORE
ANTERIORE



CABINA
CAT. 4



SELF CLEANING
SYSTEM™

MOTORE

KOHLER, 4 cilindri, Turbo Intercooler Common Rail

CILINDRATA	2482 cc
POTENZA	55,4 kW / 75,3 cv @2300 rpm
COPPIA MOTRICE MAX	300 Nm @1500 rpm



DATI TECNICI

TRASMISSIONE	Cambio sincronizzato 16 AV + 16 RM con frizione Easy Plus™ ⁽¹⁾ e 'Artificial Intelligence' ⁽²⁾
INVERSORE SINCRONIZZATO	Sì, con inversore elettroidraulico EasyDrive® di serie
FRIZIONE	A dischi multipli in bagno d'olio a gestione elettronica
TELAIO	Integrale oscillante OS-Frame
TRAZIONE	4WD con disinserimento della trazione anteriore
PTO POSTERIORE	540/540E (540/1000 su MT) rpm, indipendente e sincronizzata
IMPIANTO IDRAULICO	A doppio circuito con pompe indipendenti e scambiatore di calore, fino a 13 prese idrauliche posteriori
CAPACITÀ SOLLEVATORE POST.	2300 kg (alle rotule)
FRENI DI SERVIZIO	A dischi in bagno d'olio con comando idrostatico agenti sulle quattro ruote e partenza assistita in salita
POSTAZIONE DI GUIDA	Piattaforma rotante sospesa su silent-block e pedali sospesi
CABINA	In opzione: 'Space Clima' a sei montanti o 'Vista Pro' conica a quattro montanti pressurizzata e omologata cat. 4

⁽¹⁾ Assistenza all'uso della frizione tramite software per innesti sempre progressivi e senza strappi.

⁽²⁾ Sistema intelligente che, attraverso 4 modalità di guida, ottimizza la gestione dell'inversore elettroidraulico, della frizione e dei freni.

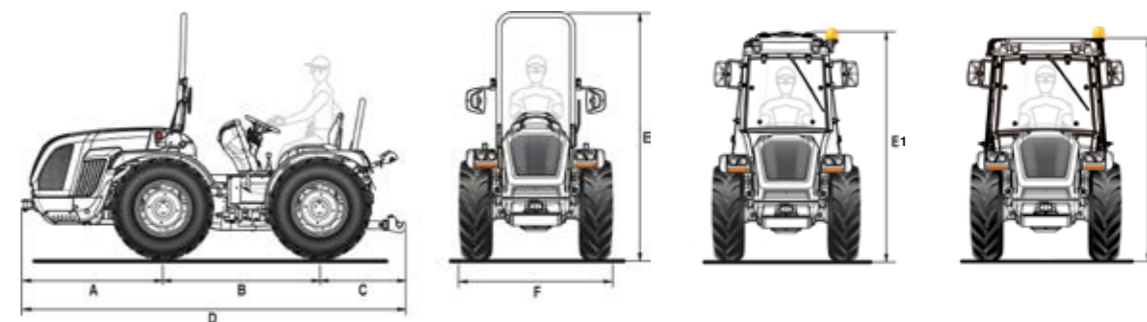

	A	B	C	D	E (con arco)	E1 (con cabina Vista)	E2 (con cabina Space)	F	PESO (arco/cabina)
AR	1365	1495	930	3790	2254 / 2364	2235 / 2345	-	1127 / 1603	2240 / 2390
RS	1365	1495	930	3790	2254 / 2364	2235 / 2345	2070 / 2180	1291 / 1961	2320 / 2470
DS®	1365	1495	930	3790	2254 / 2364	2235 / 2345	-	1291 / 1961	2390 / 2540
MT	1365	1495	930	3790	-	-	2070 / 2180	1697 / 1961	2500

Dimensioni in mm (min / max) - Peso in kg

TRATTORE ISODIAMETRICO

VEGA K90



-  **VERSIONI DISPONIBILI**
AR - RS - DUALSTEER® - MT
-  **TRASMISSIONE**
16 + 16
-  **POTENZA**
75 cv
-  **CAP. SOLLEVATORE POST.**
2300 kg
-  **POSTO DI GUIDA**
Reversibile

MOTORE

KUBOTA, 4 cilindri, Turbo Common Rail

CILINDRATA 3769 cc

POTENZA 54,6 kW / 75 cv @2400 rpm

COPPIA MOTRICE MAX 305,4 Nm @1500 rpm

DATI TECNICI

TRASMISSIONE	Cambio sincronizzato 16 AV + 16 RM
INVERSORE SINCRONIZZATO	Sì
FRIZIONE	A dischi multipli in bagno d'olio a gestione elettronica
TELAIO	Integrale oscillante OS-Frame
TRAZIONE	4WD con disinserimento della trazione anteriore
PTO POSTERIORE	540/540E (540/1000 su MT) rpm, indipendente e sincronizzata
IMPIANTO IDRAULICO	A doppio circuito con pompe indipendenti e scambiatore di calore, fino a 13 prese idrauliche posteriori
CAPACITÀ SOLLEVATORE POST.	2300 kg (alle rotule)
FRENI DI SERVIZIO	A dischi in bagno d'olio con comando idrostatico, agenti sulle quattro ruote
POSTAZIONE DI GUIDA	Piattaforma rotante sospesa su silent-block e pedali sospesi
CABINA	In opzione: 'Space Clima' a sei montanti o 'Vista Pro' conica a quattro montanti pressurizzata e omologata cat. 4

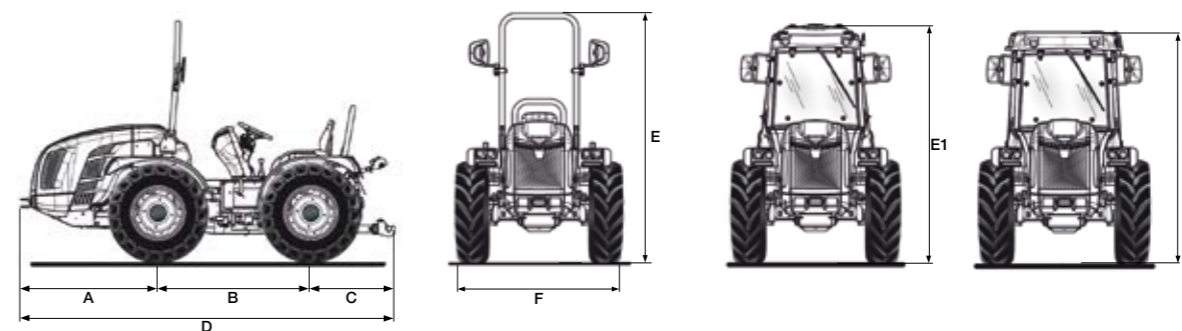

	A	B	C	D	E (con arco)	E1 (con cabina Vista)	E2 (con cabina Space)	F	PESO (arco/cabina)
AR	1348	1495	932	3775	2254 / 2364	2235 / 2345	-	1127 / 1603	2300 / 2450
RS	1348	1495	932	3775	2254 / 2364	2235 / 2345	2070 / 2180	1291 / 1961	2380 / 2530
DS®	1348	1495	932	3775	2254 / 2364	2235 / 2345	-	1291 / 1961	2450 / 2580
MT	1348	1495	932	3775	-	-	2070 / 2180	1697 / 1961	2560

Dimensioni in mm (min / max) - Peso in kg

OPTIONAL
PRINCIPALI



INVERSORE
EASYDRIVE®



JOYSTICK



SOLLEVATORE
ANTERIORE



CABINA
CAT. 4

TRATTORE ISODIAMETRICO

VEGA K90

Ai-TRACTOR
ARTIFICIAL INTELLIGENCE



-  **VERSIONI DISPONIBILI**
AR - RS - DUALSTEER®
-  **TRASMISSIONE**
16 + 16 con EasyDrive®
-  **POTENZA**
75 cv
-  **CAP. SOLLEVATORE POST.**
2300 kg
-  **POSTO DI GUIDA**
Reversibile

OPTIONAL
PRINCIPALI



JOYSTICK



SOLLEVATORE
ANTERIORE



CABINA
CAT. 4

MOTORE

KUBOTA, 4 cilindri, Turbo Common Rail

CILINDRATA

3769 cc

POTENZA

54,6 kW / 75 cv @2400 rpm

COPPIA MOTRICE MAX

305,4 Nm @1500 rpm



DATI TECNICI

TRASMISSIONE	Cambio sincronizzato 16 AV + 16 RM con frizione Easy Plus™ ⁽¹⁾ e 'Artificial Intelligence' ⁽²⁾
INVERSORE SINCRONIZZATO	Sì, con inversore elettroidraulico EasyDrive® di serie
FRIZIONE	A dischi multipli in bagno d'olio a gestione elettronica
TELAIO	Integrale oscillante OS-Frame
TRAZIONE	4WD con disinserimento della trazione anteriore
PTO POSTERIORE	540/540E rpm, indipendente e sincronizzata
IMPIANTO IDRAULICO	A doppio circuito con pompe indipendenti e scambiatore di calore, fino a 13 prese idrauliche posteriori
CAPACITÀ SOLLEVATORE POST.	2300 kg (alle rotule)
FRENI DI SERVIZIO	A dischi in bagno d'olio con comando idrostatico agenti sulle quattro ruote e partenza assistita in salita
POSTAZIONE DI GUIDA	Piattaforma rotante sospesa su silent-block e pedali sospesi
CABINA	In opzione: 'Space Clima' a sei montanti o 'Vista Pro' conica a quattro montanti pressurizzata e omologata cat. 4

⁽¹⁾ Assistenza all'uso della frizione tramite software per innesti sempre progressivi e senza strappi.

⁽²⁾ Sistema intelligente che, attraverso 4 modalità di guida, ottimizza la gestione dell'inversore elettroidraulico, della frizione e dei freni.

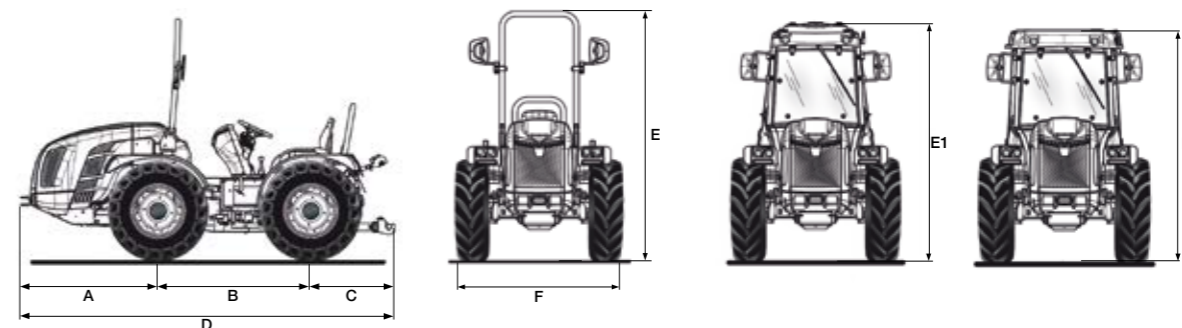

	A	B	C	D	E (con arco)	E1 (con cabina Vista)	E2 (con cabina Space)	F	PESO (arco/cabina)
AR	1348	1495	932	3775	2254 / 2364	2235 / 2345	-	1127 / 1603	2300 / 2450
RS	1348	1495	932	3775	2254 / 2364	2235 / 2345	2070 / 2180	1291 / 1961	2380 / 2530
DS®	1348	1495	932	3775	2254 / 2364	2235 / 2345	-	1291 / 1961	2450 / 2580

Dimensioni in mm (min / max) - Peso in kg

TRATTORE A RUOTE DIFFERENZIALI

STELLAR 85



MOTORE

KOHLER, 4 cilindri, Turbo Intercooler Common Rail

CILINDRATA	2482 cc
POTENZA	55,4 kW / 75,3 cv @2300 rpm
COPPIA MOTRICE MAX	300 Nm @1500 rpm

DATI TECNICI

TRASMISSIONE	Cambio sincronizzato 16 AV + 16 RM
INVERSORE SINCRONIZZATO	Sì
FRIZIONE	A dischi multipli in bagno d'olio
TELAIO	Integrale oscillante OS-Frame
TRAZIONE	4WD con disinserimento della trazione anteriore
PTO POSTERIORE	540/540E rpm, indipendente e sincronizzata. Comando d'innesto su parafango destro
IMPIANTO IDRAULICO	A doppio circuito con pompe indipendenti e scambiatore di calore, fino a 7 prese idrauliche posteriori
CAPACITÀ SOLLEVATORE POST.	2700 kg (alle rotule)
FRENI DI SERVIZIO	A dischi in bagno d'olio con comando meccanico, agenti sulle ruote posteriori
POSTAZIONE DI GUIDA	Pedana. Leve del cambio in posizione avanzata per un accesso a bordo più agevole
CABINA	In opzione. 'Compact Pro' a profilo ultra-ribassato (altezza minima 170 cm), pressurizzata e omologata cat. 4

-  VERSIONI DISPONIBILI
RS
-  TRASMISSIONE
16 + 16
-  POTENZA
75 cv
-  CAP. SOLLEVATORE POST.
2700 kg
-  POSTO DI GUIDA
Monodirezionale

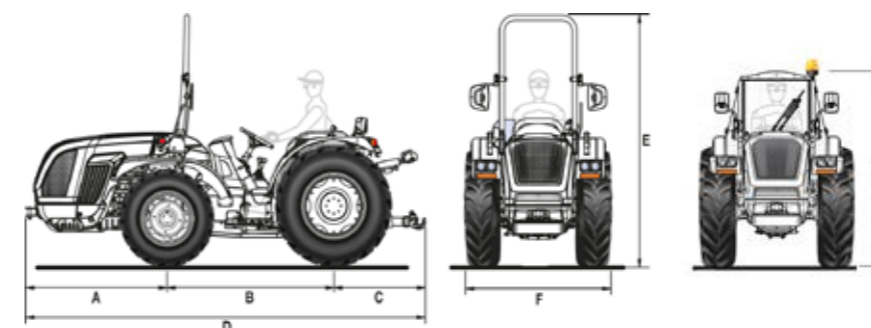

	A	B	C	D	E (con arco)	E1 (con cabina)	F	PESO (arco/cabina)
RS	1365	1607	963	3935	2195 / 2320	1708 / 1783	1363 / 1908	2260 / 2380

Dimensioni in mm (min / max) - Peso in kg

OPTIONAL
PRINCIPALI

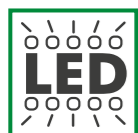

FARI DI LAVORO



SELF CLEANING SYSTEM™



RUOTE 24"



CABINA CAT. 4

TRATTORE A RUOTE DIFFERENZIALI

STELLAR K90



-  VERSIONI DISPONIBILI
RS
-  TRASMISSIONE
16 + 16
-  POTENZA
75 cv
-  CAP. SOLLEVATORE POST.
2700 kg
-  POSTO DI GUIDA
Monodirezionale

MOTORE

KUBOTA, 4 cilindri, Turbo Common Rail

CILINDRATA

3769 cc

POTENZA

54,6 kW / 75 cv @2400 rpm

COPPIA MOTRICE MAX

305,4 Nm @1500 rpm

DATI TECNICI

TRASMISSIONE	Cambio sincronizzato 16 AV + 16 RM
INVERSORE SINCRONIZZATO	Sì
FRIZIONE	A dischi multipli in bagno d'olio
TELAIO	Integrale oscillante OS-Frame
TRAZIONE	4WD con disinserimento della trazione anteriore
PTO POSTERIORE	540/540E rpm, indipendente e sincronizzata. Comando d'innesto su parafango destro
IMPIANTO IDRAULICO	A doppio circuito con pompe indipendenti e scambiatore di calore, fino a 7 prese idrauliche posteriori
CAPACITÀ SOLLEVATORE POST.	2700 kg (alle rotule)
FRENI DI SERVIZIO	A dischi in bagno d'olio con comando meccanico, agenti sulle ruote posteriori
POSTAZIONE DI GUIDA	Pedana. Leve del cambio in posizione avanzata per un accesso a bordo più agevole
CABINA	In opzione. 'Compact Pro' a profilo ultra-ribassato (altezza minima 170 cm), pressurizzata e omologata cat. 4

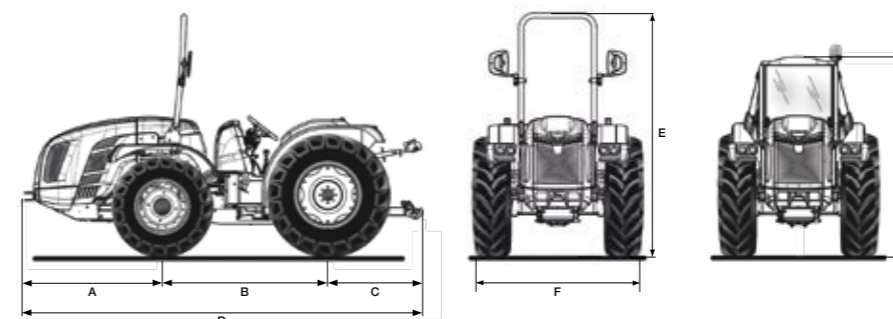

	A	B	C	D	E (con arco)	E1 (con cabina)	F	PESO (arco/cabina)
RS	1348	1607	963	3918	2195 / 2320	1708 / 1783	1363 / 1908	2450 / 2570

Dimensioni in mm (min / max) - Peso in kg

OPTIONAL
PRINCIPALI



RUOTE 24"



CABINA
CAT. 4

TRATTORE A RUOTE DIFFERENZIALI

DRACO 85

-  VERSIONI DISPONIBILI
RS - DUALSTEER®
-  TRASMISSIONE
16 + 16
-  POTENZA
75 cv
-  CAP. SOLLEVATORE POST.
2700 kg
-  POSTO DI GUIDA
Monodirezionale



OPTIONAL
PRINCIPALI



INVERSORE
EASYDRIVE®



JOYSTICK



SOLLEVATORE
ANTERIORE



CABINA
CAT. 4



SELF CLEANING
SYSTEM™

MOTORE

KOHLER, 4 cilindri, Turbo Intercooler Common Rail

CILINDRATA	2482 cc
POTENZA	55,4 kW / 75,3 cv @2300 rpm
COPPIA MOTRICE MAX	300 Nm @1500 rpm



DATI TECNICI

TRASMISSIONE	Cambio sincronizzato 16 AV + 16 RM con frizione Easy Plus™ ⁽¹⁾ e funzione Smart Brake & Go ⁽²⁾
INVERSORE SINCRONIZZATO	Sì, con pulsante Power Clutch System ⁽³⁾
FRIZIONE	A dischi multipli in bagno d'olio a gestione elettronica
TELAIO	Integrale oscillante OS-Frame
TRAZIONE	4WD con disinserimento della trazione anteriore
PTO POSTERIORE	540/540E rpm, indipendente e sincronizzata
IMPIANTO IDRAULICO	A doppio circuito con pompe indipendenti e scambiatore di calore, fino a 9 prese idrauliche posteriori
CAPACITÀ SOLLEVATORE POST.	2700 kg (alle rotule)
FRENI DI SERVIZIO	A dischi in bagno d'olio con comando idrostatico, agenti sulle quattro ruote
POSTAZIONE DI GUIDA	Piattaforma sospesa su silent-block e pedali sospesi
CABINA	In opzione. 'Compact Pro' a profilo ribassato, pressurizzata e omologata cat. 4

⁽¹⁾ Assistenza all'uso della frizione tramite software per innesti sempre progressivi e senza strappi.

⁽²⁾ Consente di arrestare il trattore e ripartire agendo solamente sul pedale del freno, senza usare la frizione.

⁽³⁾ Pulsante per l'innesto delle marce e dell'inversore senza l'utilizzo del pedale della frizione.

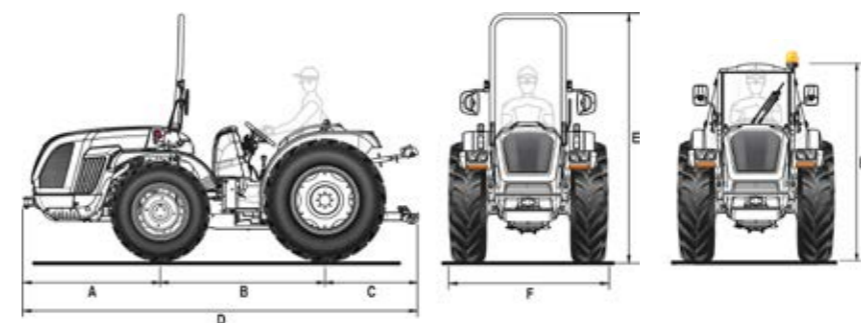

	A	B	C	D	E (con arco)	E1 (con cabina)	F	PESO (arco/cabina)
RS	1365	1607	963	3935	2216 / 2316	1765 / 1865	1363 / 1878	2460 / 2640
DS®	1365	1607	963	3935	2216 / 2316	1765 / 1865	1363 / 1878	2520 / 2640

Dimensioni in mm (min / max) - Peso in kg

TRATTORE A RUOTE DIFFERENZIALI

DRACO K90



-  VERSIONI DISPONIBILI
RS - DUALSTEER®
-  TRASMISSIONE
16 + 16
-  POTENZA
75 cv
-  CAP. SOLLEVATORE POST.
2700 kg
-  POSTO DI GUIDA
Monodirezionale

MOTORE

KUBOTA, 4 cilindri, Turbo Common Rail

CILINDRATA 3769 cc

POTENZA 54,6 kW / 75 cv @2400 rpm

COPPIA MOTRICE MAX 305,4 Nm @1500 rpm

DATI TECNICI

TRASMISSIONE	Cambio sincronizzato 16 AV + 16 RM
INVERSORE SINCRONIZZATO	Sì
FRIZIONE	A dischi multipli in bagno d'olio a gestione elettronica
TELAIO	Integrale oscillante OS-Frame
TRAZIONE	4WD con disinserimento della trazione anteriore
PTO POSTERIORE	540/540E rpm, indipendente e sincronizzata
IMPIANTO IDRAULICO	A doppio circuito con pompe indipendenti e scambiatore di calore, fino a 9 prese idrauliche posteriori
CAPACITÀ SOLLEVATORE POST.	2700 kg (alle rotule)
FRENI DI SERVIZIO	A dischi in bagno d'olio con comando idrostatico, agenti sulle quattro ruote
POSTAZIONE DI GUIDA	Piattaforma sospesa su silent-block e pedali sospesi
CABINA	In opzione. 'Compact Pro' a profilo ribassato, pressurizzata e omologata cat. 4

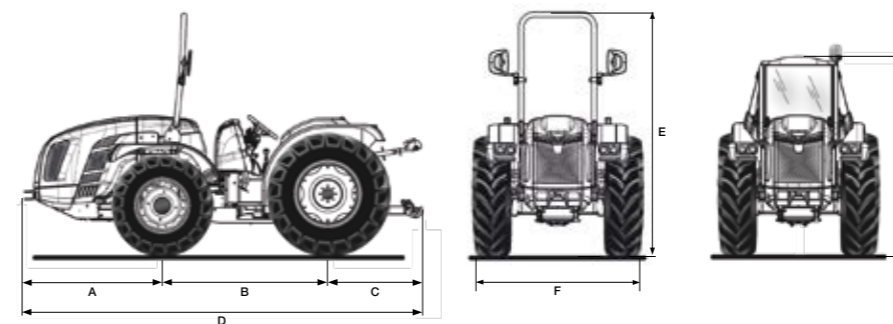

	A	B	C	D	E (con arco)	E1 (con cabina)	F	PESO (arco/cabina)
RS	1348	1607	968	3923	2216 / 2316	1765 / 1865	1363 / 1878	2520 / 2700
DS®	1348	1607	968	3923	2216 / 2316	1765 / 1865	1363 / 1878	2570 / 2700

OPTIONAL
PRINCIPALI



INVERSORE
EASYDRIVE®



JOYSTICK



SOLLEVATORE
ANTERIORE



CABINA
CAT. 4

TRATTORE A RUOTE DIFFERENZIALI

SKY JUMP K90



-  VERSIONI DISPONIBILI
DUALSTEER®
-  TRASMISSIONE
16 + 16
-  POTENZA
75 cv
-  CAP. SOLLEVATORE POST.
2700 kg
-  POSTO DI GUIDA
Monodirezionale

OPTIONAL
PRINCIPALI



INVERSORE
EASYDRIVE®



JOYSTICK



SOLLEVATORE
ANTERIORE

MOTORE

KUBOTA, 4 cilindri, Turbo Common Rail

CILINDRATA

3769 cc

POTENZA

54,6 kW / 75 cv @2400 rpm

COPPIA MOTRICE MAX

305,4 Nm @1500 rpm

DATI TECNICI

TRASMISSIONE	Cambio sincronizzato 16 AV + 16 RM
INVERSORE SINCRONIZZATO	Sì
FRIZIONE	A dischi multipli in bagno d'olio a gestione elettronica
TELAIO	Integrale oscillante OS-Frame
TRAZIONE	4WD con disinserimento della trazione anteriore
PTO POSTERIORE	540/540E rpm, indipendente e sincronizzata
IMPIANTO IDRAULICO	A doppio circuito con pompe indipendenti e scambiatore di calore, fino a 9 prese idrauliche posteriori
CAPACITÀ SOLLEVATORE POST.	2700 kg (alle rotule)
FRENI DI SERVIZIO	A dischi in bagno d'olio con comando idrostatico, agenti sulle quattro ruote
POSTAZIONE DI GUIDA	Piattaforma sospesa su silent-block e pedali sospesi
CABINA	Di serie. 'Compact Pro' a profilo ribassato, pressurizzata e omologata cat. 4

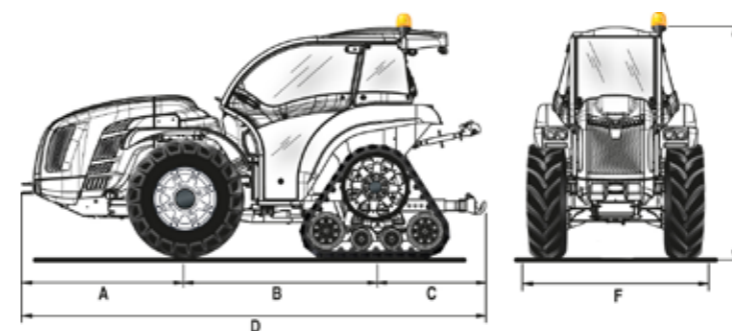

	A	B	C	D	E	F	PESO
DS®	1348	1607	968	3923	1853	1350	3000

Dimensioni in mm (min / max) - Peso in kg

TRATTORE COMPATTO

RAPTOR 35



VERSIONI DISPONIBILI
RS



TRASMISSIONE
12 + 12



POTENZA
26 cv



CAP. SOLLEVATORE POST.
750 kg



POSTO DI GUIDA
Monodirezionale

OPTIONAL
PRINCIPALI



SOLL. ANT.
CON PTO ANT.



PTO
VENTRALE

MOTORE

KOHLER, 4 cilindri

CILINDRATA

1372 cc

POTENZA

18,8 kW / 25,6 cv @3000 rpm

COPPIA MOTRICE MAX

78 Nm @2000 rpm



DATI TECNICI

TRASMISSIONE	Cambio sincronizzato 12 AV + 12 RM
INVERSORE SINCRONIZZATO	Sì
FRIZIONE	Bidisco
TELAIO	Rigido a ruote sterzanti
TRAZIONE	4WD con disinserimento della trazione anteriore
PTO POSTERIORE	540 rpm, indipendente e sincronizzata
IMPIANTO IDRAULICO	A singolo circuito, fino a 6 prese idrauliche
CAPACITÀ SOLLEVATORE POST.	750 kg (alle rotule)
FRENI DI SERVIZIO	A dischi in bagno d'olio, agenti sulle ruote posteriori
POSTAZIONE DI GUIDA	Pedanata
CABINA	Non disponibile

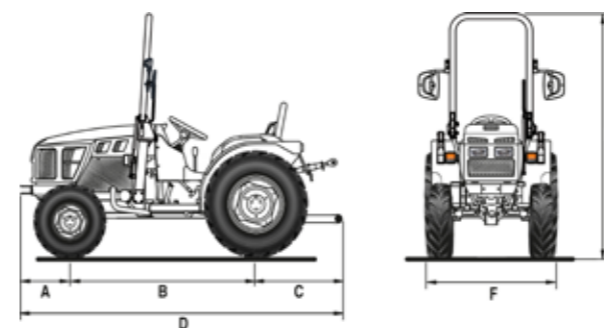

A	B	C	D	E	F	PESO
424	1553	730	2707	1985 / 2025	1112 / 1513	1100

Dimensioni in mm (min / max) - Peso in kg



M A D E I N I T A L Y