

STELLAR 85



FERRARI

FERRARI

Sprache



STELLAR 85

Super niedriger Traktor mit differenzierten Rädern und kurzem Radstand.

Der Stellar 85 wurde entwickelt, um Kunden zufrieden zu stellen, die eine solide, leistungsstarke Maschine mit einer grundlegenden, essentiellen Ausstattung suchen.

Die größeren Hinterräder sorgen für Traktion auch in schwierigem Gelände, während die Vorderräder mit kleinerem Durchmesser kleine Wenderadien ermöglichen.

Kompakt, wendig und mit niedrigem Schwerpunkt ist der Stellar 85 der ideale Traktor für die Arbeit in Obst- und Weingärten, auch in Hanglagen, Olivenhainen, Gewächshäusern, Zeltanlagen oder bei niedriger Belaubung.

GROSSE AUSWAHL AN OPTIONEN

Positions- und zuggesteuertes Heckhubwerk, vertikale Zugstange und hydraulischer Oberlenker, vergrößerter Hydraulikkreislauf für Hubwerk und Steuerventile, Frontstoßstange, verstellbares Lenkrad, Self Cleaning System™, Front- und Radgewichte, Gussflansche für 20" und 24" Hinterräder.

Hebel zur Betätigung der Steuerventile, die alle auf der rechten Seite angeordnet sind.

Steuerung der Zapfwellenschaltung am rechten Kotflügel.

Schalthebel in vorderer Position für sehr viel leichteren Zugang an Bord.

Kohler 4-Zylinder-Turbomotor mit Ladeluftkühler und 75 PS.

LED-Arbeitsleuchten (als Option), kompaktes und schlankes Design für Arbeiten in vegetationsreichen Umgebungen.

24"-Hinterräder für maximale Traktion.

Tragfähigkeit von 2700 kg an den Gelenkköpfen.

Großzügige Plattform für mehr Bedienkomfort.



SAUBERE LEISTUNG

Bei dem Motor des Stellar 85 handelt es sich um einen **75 PS starken 4-Zylinder-Turbo-Ladeluftkühler** mit Partikelfilter, für den die BCS-Gruppe in Zusammenarbeit mit ihrem Technologiepartner Kohler eine fortschrittliche Regenerationsstrategie entwickelt hat, um maximale Leistung zu gewährleisten und Ausfallzeiten zu minimieren.

Die elektronische Einstellung der Motordrehzahl erfolgt schnell über einen Handhebel und eine Taste zum Speichern und Abrufen der eingestellten Drehzahl.

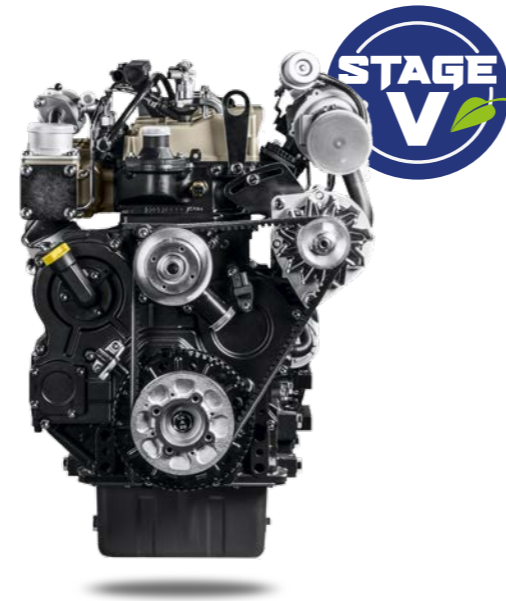

ERGONOMIE UND BEHAGLICHKEIT

Der Fahrersitz wurde nach ergonomischen und komfortablen Gesichtspunkten gestaltet, wobei der **Anordnung der Bedienelemente besondere Aufmerksamkeit gewidmet wurde**, die sich an der Logik von Traktoren im freien Feld orientieren.

Am neuen Arbeitsplatz befinden sich alle **Hebel für die Bedienung der Steuerventile und des Hubwerks** auf der rechten Seite, einschließlich der zuggesteuerten Version, und die **elektrohydraulische Steuerung der Zapfwelle** befindet sich jetzt am rechten Kotflügel.

Auf diese Weise kann der Fahrer alle Bedienelemente der Hydraulik bequem mit der rechten Hand betätigen, während die linke Hand fest am Lenkrad bleibt.

Vom Sitz aus hat der Fahrer außerdem eine uneingeschränkte Sicht auf das Anbaugerät am Heck, die Maschine und den Fahrweg.

Die großzügige Arbeitsfläche und die besser einstellbare Sitzhöhe vergrößern den Spielraum für die unteren Gliedmaßen und ermöglichen eine optimale Bedienung des Pedals.

Der Zugang zum Fahrersitz wird durch die fortschrittliche Positionierung der Schalt- und Wendeschalthebel erheblich erleichtert.

Der gepolsterte, entsprechend dem Gewicht des Fahrers einstellbare Sitz und das **höhenverstellbare Lenkrad** (als Option) tragen dazu bei, dass auch nach langen Arbeitsstunden weniger Ermüdung eintritt.



Zapfwellenschaltung

STELLAR 85 RS

Technische Daten

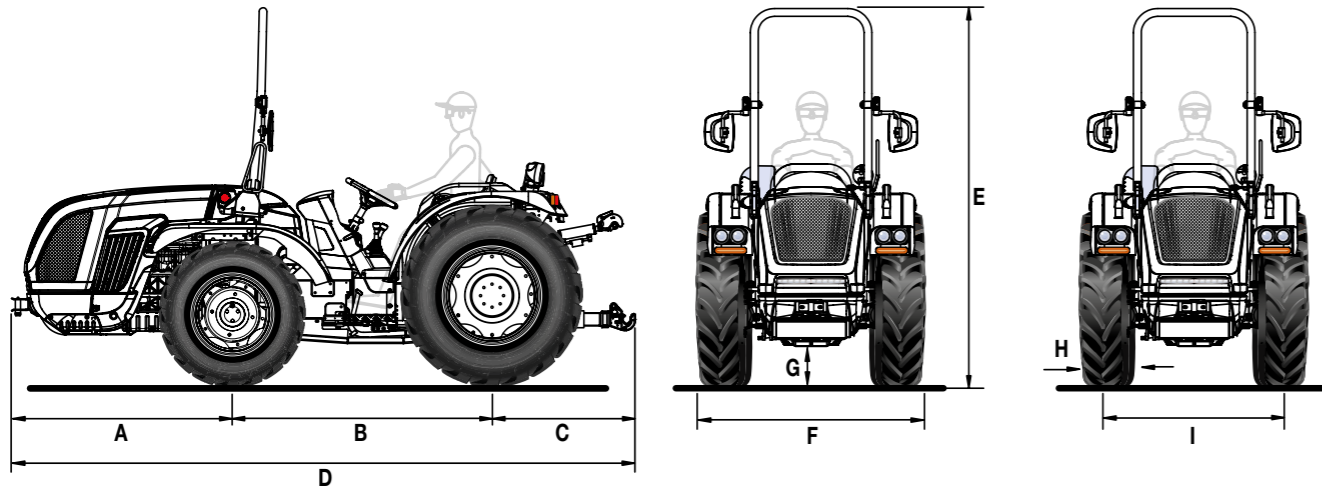

A	B	C	D	E min/max	G min/max
1365	1607	963	3935	2216 / 2291	168 / 233

* Abmessungen in mm

	260/70 R16	300/70 R20	260/70 R16	340/65 R20	250/80-16	320/85 R20	280/70 R18	360/70 R20
	vorderseite	rückseite	vorderseite	rückseite	vorderseite	rückseite	vorderseite	rückseite
H	258	295	258	343	240	319	265	357
I	1122 / 1522	1054 / 1490	1122 / 1522	1054 / 1490	1122 / 1522	1054 / 1490	1098 / 1538	1170 / 1490
F	1380 / 1780	1349 / 1785	1380 / 1780	1397 / 1833	1362 / 1762	1373 / 1809	1363 / 1803	1527 / 1847

	280/70 R18	420/65 R20	250/80-18	280/85 R24 (11.2 R24)	320/65 R18	320/70 R24	320/65 R18	380/70 R20
	vorderseite	rückseite	vorderseite	rückseite	vorderseite	rückseite	vorderseite	rückseite
H	265	418	240	292	319	316	319	380
I	1098 / 1538	1170 / 1490	1098 / 1538	1034 / 1518	1166 / 1470	1132 / 1518	1166 / 1470	1170 / 1490
F	1363 / 1803	1588 / 1908	1338 / 1778	1326 / 1810	1485 / 1789	1451 / 1837	1485 / 1789	1550 / 1870

	280/70 R18	380/70 R20	280/70 R18	320/70 R24	280/70 R18	320/85 R20
	vorderseite	rückseite	vorderseite	rückseite	vorderseite	rückseite
H	265	380	265	316	265	319
I	1098 / 1538	1170 / 1490	1098 / 1538	1034 / 1518	1098 / 1538	1054 / 1490
F	1363 / 1803	1550 / 1870	1363 / 1803	1353 / 1837	1363 / 1803	1373 / 1809

* Abmessungen in mm - min / max
H = Reifenbreite - I = Spurweite - F = Aussenbreite des Traktors

TECHNISCHE EIGENSCHAFTEN	STELLAR 85 RS
MOTOR	Kohler KDI 2504 TCR
Anzahl Zylinder	4 in Reihe / 16 Ventile
Hubraum (cc)	2482
Ansaugung	Turbo / Intercooler
Spannungsversorgung	„Common Rail“ Direkteinspritzung - 2000 bar
Abgasemission	Stage V
Auswuchtung	Gegenläufige drehende Massen
Leistung (kW/PS)	55,4 / 75,3
Nenn Drehzahl (U/Min)	2300
Antriebsdrehmoment (Nm/U/Min)	300 / 1500
Steuerung der Motordrehzahl	Elektronische Regelung der Motordrehzahl
Kühlung	mit Flüssigkeit
Tankkapazität (l)	78
RAHMEN	Schwingender Vollrahmen (±15°) OS-FRAME mit Lenkrädern
ANTRIEB	Allradantrieb mit elektrohydraulischer Frontantriebsabschaltung
GETRIEBE	Synchronisiertes 32-Gang-Getriebe: 16 VW und 16 RW mit synchronisiertem Rückwärtsgang
Min/Max Fahrgeschwindigkeit (km/h)	0,7 / 40
Getriebekupplung	Mit Mehrfachscheiben im Ölbad mit hydraulischer Steuerung
DIFFERENTIAL	Vorder- und Rückseite. Differenzialsperre: vorne und hinten gleichzeitig oder nur hinten mit elektro-hydraulischer Steuerung
ACHSEN	Vorne mit Planetengetrieben und hinten mit Kaskadengetrieben
HECKZAPFWELLE	Unabhängig vom Getriebe und synchronisiert mit dem Antriebsstrang. Negative hydraulische Sicherheitsbremse für Stopp der Zapfwelle
PTO-Kupplung	Mehrscheiben im Ölbad elektrohydraulisch gesteuert
PTO-Drehzahl (U/min)	Standard: 540/540E - Als Option: 540/1000
HYDRAULISCHE ANLAGE	Doppelkreislauf mit unabhängigen Pumpen und Wärmetauscher
Durchflussmenge der Hydraulikpumpe für Servolenkung und elektrohydraulische Steuerung (l/min)	33,5
Durchflussmenge der Hydraulikpumpe zu Hubwerk und Steuerventilen (l/min)	29,5 - (überdimensionierte Pumpe mit 51 l/min Förderleistung als Option)
Maximaler Hydraulikdruck (bar)	180
HECKSTEUERVENTILE	Mechanisch gesteuert
Standard	1 DW schwimmend + Freie Entladung (insgesamt 3 Hydraulikanschlüsse)
Optional und zusätzlich zu den Standardeinstellungen	2 DW (insgesamt 7 hydraulische Anschlüsse) oder 1 DW und 1 DW mit haken (insgesamt 7 hydraulische Anschlüsse)
HINTERE HEBEVORRICHTUNG	Mit zwei externen Hubzylinder. Standard: Heben und Senken - Optional: mit Lage- und Kraftregelung
3-Punkte Werkzeugbefestigung	Standard: Normale Kupplungen Kat. 1 und 2. Als Option: feste Arme mit Schnellanschlüsse Kat. 1 und 2 oder Abgewinkelte Schnellanschlüsse Kat. 1 und 2, Arme in der Länge und Haken in der Breite verstellbar
Dritter Punkt Zugstange	Standard: mit manueller Verstellung - Optional: hydraulisch gesteuerte Strebe und Zugstange
Tragfähigkeit an den Gelenkköpfen (kg)	2700
FAHRERPOSITION	Monodirektional
Lenkrad	Standard: fest - Optional: höhenverstellbar
Sitz	Mit Sicherheitsgurt und Mann-an-Bord-Sensor. Standard: Komfortsitz mit einstellbarer Federspannung je nach Gewicht des Bedieners Als Option: niedriger Sitz 'Kab'
BETRIEBSBREMSEN	Mehrfachscheiben im Ölbad mit mechanischer Steuerung, die auf die Hinterräder wirken. Unabhängige, auf die Hinterräder wirkende Manövrierbremsen
Feststellbremse	Wirkung auf die Betriebsbremsen
LENKUNG	Mit hydrostatischer Lenkung, die auf die Vorderräder wirkt
SICHERHEIT	Zugelassener Frontschutzrahmen mit Gasfedern zum einfachen Absenken und Anheben
ARMATURENBRETT	Mit TFT-Farbdisplay zur Anzeige von: Betriebsstunden, Motordrehzahl, Fahrgeschwindigkeit, Zapfwelldrehzahl, Verschmutzungsgrad des Partikelfilters, momentaner Kraftstoffverbrauch, Batteriespannung und aktuelle Uhrzeit. Analoge Instrumentierung komplett mit Motordrehzahlanzeige, Motorkühlmitteltemperatur und Kraftstoffstand. Warnleuchten und Hupe
ELEKTRISCHE ANLAGE	Batterie 80 Ah / 12 V - Lichtmaschine 95 A
Serienmäßige Ausstattung	Fahrzeugsteuergerät (VCU), Straßen- und Blinkleuchten, einpolige Steckdose am Armaturenbrett, 7-polige und 3-polige Steckdosen hinten
REIFEN	260/70R16*300/70R20 - 260/70R16*340/65R20 - 250/80-16*320/85R20 - 280/70R18*360/70R20 - 280/70R18*420/65R20 - 250/80-18*280/85R24 - 320/65R18*320/70R24 - 320/65R18*380/70R20 - 280/70R18*380/70R20 - 280/70R18*320/70R24 - 280/70R18*320/85R20
SCHLEPPHÄNGE (Standard)	Vordere - Hintere CUNA Kat. C in der Höhe verstellbar
Als Option	CEE-Heckkupplung oder CEE mit Schieberahmen oder CUNA mit Schieberahmen oder CEE-Zugstange mit Schieberahmen
GEWICHT WÄHREND DES BETRIEBS mit Schutzrahmen (kg)	2260
ZUSÄTZLICHE OPTIONEN	Vordere Stoßstange, Drehleuchten-Satz, LED-Arbeitsleuchten vorne, schwenkbarer hinterer Arbeitsscheinwerfer, Self Cleaning System™, Frontballast 150 kg, Radballast je 50 kg, Gussflansch-Kit je 50 kg, für 20"-Hinterräder, Gussflansch-Kit je 70 kg, für 24"-Hinterräder

DIENSTE



ERSATZTEILDIENT

Eine komplette, vom Hersteller garantierte Reihe von Original-Ersatzteilen.



KUNDENDIENT

Ein Spezialistenteam steht zur Verfügung um einen leistungsfähigen und entscheidenden Dienst zu gewährleisten.



SCHMIERÖLEN

Verwenden Sie stets originale Schmierstoffe von PowerLube.



FINANZIERUNG

Maßgeschneiderte Finanzierungslösungen, um die Kreditwünsche zu erfüllen.



MADE IN ITALY