

e-ASTRAL RS

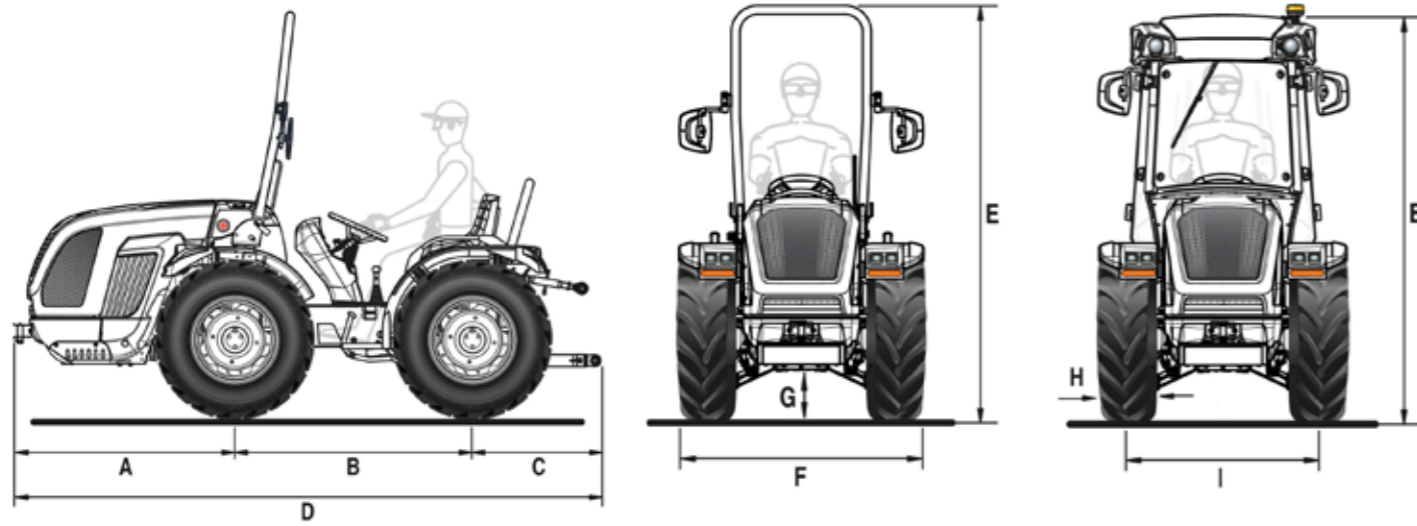

A	B	C	D	E min/max (mit Schutzrahmen)	E min/max (mit Kabine Konischen)	F min / max	G min / max
1248	1390	779	3417	2195 / 2270	2061 / 2106	1207 / 1643	200 / 275

Abmessungen in mm

	8.25-16	210/95 R16	250/80-18	280/70 R18	280/70 R18 Garden
	mit verstellbarer felge	mit verstellbarer felge	mit verstellbarer felge	mit verstellbarer felge	mit verstellbarer felge
H	212	208	240	282	282
I	999 / 1305	999 / 1305	996 / 1312	984 / 1324	984 / 1324
F	1211 / 1517	1207 / 1513	1236 / 1552	1266 / 1606	1266 / 1606

	320/65 R18	260/70 R20	31x15.50-15 XTC	31x15.50-15 STG	33x15.50-15 XTC
	mit verstellbarer felge	mit verstellbarer felge	mit fester felge	mit fester felge	mit fester felge
H	319	258	368	394	391
I	1074 / 1324	987 / 1325	1100 / 1208	1100 / 1208	1100 / 1208
F	1393 / 1643	1245 / 1583	1468 / 1576	1494 / 1602	1491 / 1599

Abmessungen in mm - min / max

H = Reifenbreite - I = Spurweite - F = Aussenbreite des Traktors

TECHNISCHE EIGENSCHAFTEN	e-ASTRAL RS
MOTOR	Elektrische Installierte elektrische Gesamtleistung 41 kW
Batterien	Lithium Spannung 48 V Kapazität 36 kWh
Autonomie	3 bis 6 Stunden je nach Anwendung und Arbeitsbedingungen
Batterieladezeit	Batterieladezeit bei 6 kWh Eingang: ca. 3 Stunden (20 bis 80 %) - ca. 5 Stunden (0 bis 100 %)
RAHMEN	Schwingender Vollrahmen (±15°) OS-FRAME mit Frontlenkung
ANTRIEB	Permanenter Allradantrieb
GETRIEBE	Synchronisiertes 24-Gang-Getriebe: 12 VW + 12 RW mit synchronisiertem Wendegetriebe
Min/Max Fahrgeschwindigkeit (km/h)	0,6 / 35
Getriebekupplung	Mehrfachscheiben im Ölbad
DIFFERENTIAL	Vordere und Hintere gleichzeitige Sperre und elektrohydraulischer Steuerung
ACHSEN	Vordere und Hintere mit Planetengetrieben
HECKZAPFWELLE	Unabhängig vom Getriebe und synchronisiert mit dem Antriebsstrang. Negative hydraulische Sicherheitsbremse für Stopp der Zapfwelle
PTO-Kupplung	Mehrscheiben im Ölbad elektrohydraulisch gesteuert
PTO-Drehzahl (U/min)	540/540E
HYDRAULISCHE ANLAGE	Zweikreisssystem mit spezifischem Elektromotor
Hydraulische Durchflussmenge für Servolenkung und elektrohydraulische Steuerungen (l/min)	17
Hydraulische Durchflussmenge zu Hubwerk und Steuerventilen (l/min)	23 (Kreislauf mit erhöhtem Durchfluss von 33,5 l/min als Option)
Maximaler Hydraulikdruck (bar)	180
HINTERE HEBEVORRICHTUNG	Mit zwei externen Zylindern. Standard: Heben/Senken - Als Option: Position und Schleppkraft
3-Punkte Werkzeugbefestigung	Standard: Normale Kupplungen Kat. 1 - Als Option: Schnellanschlüsse Kat. 1 (Arme nicht in der Länge verstellbar) oder L-förmige Unterlenker Kat. 1 und 2, längenverstellbare Arme und breitenverstellbare Haken
Oberlenker	Mit manueller Verstellung
Hubkraft an den Kupplungen (kg)	1510
HECKSTEUERVENTILE	Mechanisch gesteuert
Standard	Mit Heben/Senken-hintere Hebevorrichtung: 1 Doppelwirkung und freie Entladung (insgesamt 3 Hydraulikanschlüsse) - Mit hinterem Hebevorrichtung bei kontrollierter Schleppkraft: 1 Doppelwirkung, 1 Doppelwirkung Multifunktion und freie Entladung (insgesamt 5 Hydraulikanschlüsse)
Als Option	Mit Heben/Senken-hintere Hebevorrichtung: bis zu 7 Hydraulikanschlüsse insgesamt und freie Entladung
Joystick (optional)	Proportionale elektronische Steuerung von Heckkrafthebern und Steuerventilen, bestehend aus: 1 kontinuierlicher Durchfluss mit einstellbarer Durchflussmenge und freiem Rücklauf, 3 Doppelwirkung (Steuerventile, die die Standard-Steuerventile ersetzen) und Kreislauf mit erhöhtem Durchfluss (insgesamt 8 Hydraulikanschlüsse)
FAHRERPOSITION	Monodirektional oder Plattform auf Silentblöcken gelagert mit drehbarem Fahrersitz und doppelt angeordneten Pedalen
Lenkrad	Höhenverstellbar
Sitz	Komfortsitz mit einstellbarer Federung zur Anpassung an das Gewicht des Bedieners, mit Sicherheitsgurt und Mann-an-Bord-Sensor
BETRIEBSBREMSEN	Mehrfachscheiben im Ölbad mit mechanischer Betätigung, die auf die Hinterräder wirken. Unabhängige, auf die Hinterräder wirkende Manövriertbremsen
Feststellbremse	Wirkung auf die Betriebsbremsen
LENKUNG	Mit Lenkservostat, auf die Vorderräder wirkend. Durchflussumkehr für Servolenkung bei reversibler Ausführung
SICHERHEIT	Typengenehmigter Überrollbügel mit Gasfeder zum einfachen Absenken und Anheben
KABINE (als Option)	Modell VISTA CLIMA, homologiert und schallisoliert mit Monocoque-Rahmen mit vier Säulen, auf Silentblöcken gelagert. Einschließlich Belüftung, Heizung und Klimaanlage. Stoffsitze, Vorbereitung für Autoradio, LED-Rundumleuchte, vordere und hintere Arbeitsleuchten
ARMATURENBRETT	Bedienanzeigen mit analogen Instrumenten und digitalem TFT-Farbdisplay. Restladungsanzeige, Warnleuchten und Hupe
Serienmäßige Ausstattung	Fahrzeugsteuergerät (VCU), LED-Straßenbeleuchtung und Blinkersystem, einpolige Steckdose am Armaturenbrett, 7-polige Steckdose hinten
REIFEN	Tractor: 8.25-16 * 210/95R16 * 250/80-18 * 280/70R18 * 320/65R18 * 260/70R20 Garden: 280/70R18 Terra Tyre: 31x15.50-15 XTC * 31x15.50-15 STG * 33x15.50-15 XTC
SCHLEPPHÄNGE	Standard: Vordere und Hintere CUNA Kat. B in der Höhe verstellbar - Als Option: CEE-Heckkupplung oder CEE mit Schieberahmen oder CUNA mit Schieberahmen oder CEE-Zugstange mit Schieberahmen
GEWICHT BETRIEBSBEREIT	Mit Schutzrahmen: 1680 kg - Mit Kabine: 1785 kg
ZUSÄTZLICHE OPTIONEN	Ladekabel-Kit 25 A[3 Phasen]16,5 kW mit 6 Adaptern, Dual Floating System™-Hydraulikfederung mit 5 Hydraulikanschlüssen insgesamt und freie Entladung, Frontschutz, Drehleuchten-Kit, LED-Arbeitscheinwerfer vorne, verstellbarer Arbeitsscheinwerfer hinten, Frontballastgewichte von insgesamt 110 kg und Radgewichte von jeweils 45 kg